

# АЛРОСА

АВИАКОМПАНИЯ

Большое  
путешествие

Сахалин:

остров,  
похожий  
на рыбу

Специальный  
проект

Воздушные  
династии  
Авиакомпания  
АЛРОСА

Моя страна

Новогодние  
столицы  
России

Персона

АЛИСА  
ФРЕЙНДЛИХ:

«Счастье — это любить»



Накануне  
волшебства:  
предпраздничный  
бьюти-чек



ЭТО НАШЕЙ ИСТОРИИ СТРОКИ...





## Дорогие друзья!

Приветствую вас на борту нашего лайнера! Для нас важно и ценно, что вы делаете выбор в пользу Авиакомпании АЛРОСА, и ваше доверие сподвигает нас расти профессионально, работать над тем, чтобы каждый ваш полет проходил комфортно и безопасно.

В новый зимний сезон мы вошли полностью готовыми и технически исправными: планомерно завершили капитальный ремонт части воздушных судов, провели необходимые медицинские комиссии для членов экипажей и других специалистов. Персонал авиакомпании успешно прошел подготовку в части повышения квалификации и обучения на новые для себя типы воздушных судов.

Хочу отметить, летний сезон для нас прошел интенсивно: мы увеличивали количество рейсов по местным линиям, организовывали дополнительные рейсы в Сочи. До конца этого года мы откроем продажи направлений сезона лето-2025 и поэтому предлагаем начинать планировать летний отдых. А в скором времени станут доступны субсидированные билеты на будущий год.

В уходящем году мы внедрили новые сервисы – запустили услугу «Воздушная почта», добавили возможность оформления багажа за мили, ввели в действие семейную скидку. Работали над развитием и совершенствованием цифровых технологий.

Год 2025-й будет юбилейным для авиации Якутии: 100 лет назад самолет «Сопвич» взлетел с пристани Даркылах и совершил посадку на Зеленом лугу – и это был первый полет в регионе. Это событие значимо и для нас. Предстоящий праздник – дань уважения людям, которые в период становления воздушно-транспортной отрасли Якутии в труднейших условиях строили аэропорты и взлетно-посадочные полосы, осваивали новую технику, обеспечивали авиационное обслуживание и экономику республики, создавали передовую летную и инженерно-техническую школы.

Заканчивается Год семьи, и мы решили посвятить один из материалов номера трудовым династиям Авиакомпании АЛРОСА, вложившим свой профессионализм и энергию в развитие компании. Пусть тепло и поддержка семьи сопровождают всех нас!

Впереди – любимый семейный праздник, который мы встречаем с родными, близкими и любимыми людьми. От всей души поздравляю вас с Новым годом! Желаю здоровья и счастья, успеха и процветания!

С уважением,  
генеральный директор АО «Авиакомпания АЛРОСА»  
Андрей Гулов

# СОДЕРЖАНИЕ

# 24

**ТРЕНДЫ И БРЕНДЫ**  
Ювелирные украшения,  
стиль, аксессуары  
стр. 4

**АФИША**  
Кино: что посмотреть  
стр. 14

**БОЛЬШОЕ  
ПУТЕШЕСТВИЕ**  
Сахалин: остров,  
похожий на рыбу  
Чем может удивить край земли  
стр. 16

**СПЕЦИАЛЬНЫЙ  
ПРОЕКТ**  
Воздушные династии  
Авиакомпания АЛРОСА  
стр. 24

**НАШ АВИАПАРК**  
стр. 28

# 4



**ПЕРСОНА**  
Алиса Фрейндлих: «Счастье –  
это любить»  
Путь к успеху в 20 лет  
стр. 30

**О КОМПАНИИ**  
Вопрос – ответ  
Правила поведения  
на борту  
стр. 36

# 16





## АВИАКОМПАНИЯ АЛРОСА

АО «Авиакомпания АЛРОСА»:  
678174, Российская Федерация,  
Республика Саха (Якутия),  
м. р-н Мирнинский,  
г. п. город Мирный,  
г. Мирный, ш. Алмазников,  
зд. 5/1, эт. 2



12+

## ЖУРНАЛ АВИАПУТЕШЕСТВЕННИКА

зима 2024

Издание зарегистрировано  
в Федеральной службе по надзору  
в сфере связи, информационных  
технологий и массовых коммуни-  
каций (Роскомнадзор)  
Свидетельство о регистрации СМИ  
ПИ № ФС77-69058 от 13.03.2017

Учредитель –  
ООО «Апдейт Медиа»  
Адрес учредителя и редакции:  
117303, г. Москва, ул. Каховка,  
д. 13, к. 9, кв. 845

Главный редактор:  
Константин Михайлович Юшин

Фото на обложке:  
Белинский Юрий / ТАСС

Распространяется бесплатно

Электронная версия на сайте  
Авиакомпании: [www.alrosa.aero](http://www.alrosa.aero)

Подготовлено при участии  
ООО «Фабрика прессы»  
Адрес издателя:  
105082, г. Москва, Рубцовская наб.,  
д. 3, стр. 1, оф. 903  
[www.mlgr.ru](http://www.mlgr.ru)

коммуникационная группа  
**MEDIALINE**

Отпечатано в типографии  
ИП Борзунов С. В.  
Адрес типографии: 105066, г. Москва,  
ул. Доброслободская, д. 14/2  
Подписано в печать: 12.11.2024  
Дата выхода в свет: 02.12.2024  
Тираж: 10 000 экз.

©000 «Апдейт Медиа»



38

ПРАВИЛА  
БЕЗОПАСНОСТИ  
НА БОРТУ  
стр. 54

НОВОСТИ  
стр. 12–13, 56

### ВЕЩИ

Простое изобретение  
со сложной судьбой  
История появления термоса  
стр. 38

КАРТА ПОЛЕТОВ  
стр. 42

МОЯ СТРАНА  
Новогодние столицы России  
Что посмотреть и чем  
впечатлиться  
стр. 44

КРАСОТА И ЗДОРОВЬЕ  
Канун волшебства:  
предпраздничный бьюти-чек  
План бьюти-действий  
стр. 52



52

РАЗМЕЩЕНИЕ РЕКЛАМЫ  
+7 (495) 640-08-38/39

+7 (916) 106-97-21  
[e\\_bryleva@mlgr.ru](mailto:e_bryleva@mlgr.ru)

+7 (962) 924-38-21  
[a\\_perevezentseva@mlgr.ru](mailto:a_perevezentseva@mlgr.ru)

Впереди – волшебное время. Пожалуй, самое приятное в году: время, когда особенно хочется блистать, быть ослепительной и видеть восхищение в глазах любимых.

# Накануне ЧУДА

CHOPARD И БЕЛЛА ХАДИД: ИДЕАЛЬНОЕ СОЧЕТАНИЕ

Ювелирно-часовая компания Chopard представила икону стиля в качестве нового амбассадора бренда. «Белла олицетворяет дух Chopard: в ней гармонично сочетаются непринужденная элегантность и жажда жизни, которые поистине очаровывают и идеально созвучны тому, что олицетворяют наши часы и ювелирные украшения. Мы очень рады отправиться в это новое путешествие вместе», – говорит Каролина Шойфеле, сопresident и художественный директор Chopard.



## РАЗГОВОР ПО ДУШАМ



По словам Оскара Уайльда, хуже, чем стать жертвой сплетен, может быть только одно – не быть таковой. Коллекция Zabette от ювелирного бренда MiMi – тонкая, легкая, креативная, словно милые словечки на кончике языка: изделия могут накладываться друг на друга, переплетаться с повседневной жизнью и превращать обычный день в смешной. Кольца, серьги, браслеты и ожерелья из золота дополнены лучшими пресноводными жемчужинами, камнями особой огранки, сделанными специально для MiMi, и самыми маленькими в мире камнями из сардоникса.



Кольцо, коллекция Zabette, MiMi. Розовое золото, жемчуг, перламутр, синтетический корунд

*Zabette (Za-bèt-te) обозначает красноножек (или сплетников), тех, кто проводит свое время за болтовней, разговорами и сплетнями.*



Кольцо, коллекция Zabette, MiMi. Розовое золото, сардоникс



Серьги, коллекция Zabette, MiMi. Розовое золото, жемчуг, перламутр

АКСЕССУАРЫ

## ОЧАРОВАНИЕ СТИЛЯ

В уходящем году итальянскому бренду Casato исполнилось 20 лет, и за это время его украшения стали популярны не только в Италии, но и в России. Гармоничные формы, насыщенные цвета и женственность – вот за что любят и ценят украшения Casato.

Коллекция Mikoulette – ода ночной жизни греческого острова Миконоса. Ее изюминки – ромбовидная форма, бриллианты, длинные серьги, объемные кольца и... сияние сапфиров и изумрудов!

Кольца, коллекция Mikoulette, Casato. Розовое золото, бриллианты круглой огранки, изумруд



Кольцо, коллекция Mikoulette, Casato. Розовое золото, бриллианты круглой огранки



Серьги, коллекция Mikoulette, Casato. Белое золото, бриллианты, сапфиры



Колье, коллекция Mikoulette, Casato. Розовое золото, бриллианты круглой огранки, изумруд



Серьги Serendipity Bloom, Bernhard H Mayer. Желтое золото, бриллиант, зеленый гранат

Серьги Serendipity Bloom, Bernhard H Mayer. Бриллиант, зеленый гранат

Подвеска Serendipity Fortune. Желтое золото, бриллианты, голубой топаз

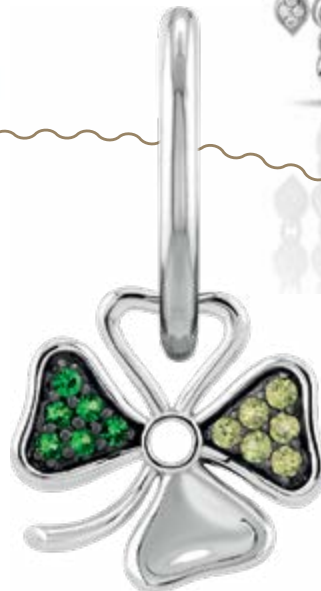

Серьги & подвеска Serendipity Chance, Bernhard H Mayer. Желтое золото, бриллианты

## КЛЕВЕР НА УДАЧУ

Коллекция Serendipity от швейцарского бренда Bernhard H Mayer наполнена шиком свободы и красотой природы. Серьги и подвески изготовлены из экологичного белого и желтого золота и этично добытых драгоценных камней – граната, перидота, топаза, бриллиантов. Эти изысканные украшения – трансформеры, которые дают возможность для множества комбинаций.

# Возьмите правильную ноту

*Это не просто слоган, это обещание швейцарского бренда Bernhard H. Mayer: новая часовая коллекция Alto Ceramic Collection идеальна для любого случая – от деловых встреч до официальных мероприятий. Мужские и женские часы доступны в двух цветах.*

**ALTO BLACK CERAMIC.** Акцентом на черном циферблате диаметром 42 мм стали белые индексы и стрелки, показывающие часы, минуты, секунды. Корпус с кварцевым механизмом Ronda 515 сделан из полированной керамики, что делает аксессуар исключительно роскошным и стильным.

**ALTO WHITE CERAMIC.** Водонепроницаемость 50 м позволяет превратить поездку в настоящее приключение. Корпус, заводная головка и ремешок сделаны из керамики, которую эксперты признают долговечным и экологичным материалом. Циферблат защищен сапфировым стеклом с антибликовым покрытием.



Женские часы  
Alto White  
Ceramic

**ALTO BLACK CERAMIC LADIES.** Эти часы могут стать для девушки «маленьким черным платьем» из мира аксессуаров. Изделие диаметром 36 мм сделано из керамики, часы имеют кварцевый механизм, сапфировое стекло и водонепроницаемость 50 м.

**ALTO WHITE CERAMIC LADIES.** Яркое воплощение тихой роскоши. Сделаны из керамики и защищены сапфировым стеклом с антибликовым покрытием. Как радиосигналы на передатчике, на циферблате диаметром 36 мм различимы волнистые линии.

*Alto Ceramic – воплощение идеального баланса. Часы легко переходят от дневного режима к ночному, отвечая требованиям современного динамичного образа жизни, сохраняя при этом атмосферу изысканности.*



Мужские часы  
Alto Black  
Ceramic





АЛРОСА ПРЕДСТАВЛЯЕТ  
ПРОГРАММУ ЛОЯЛЬНОСТИ  
ДЛЯ ЮРИДИЧЕСКИХ ЛИЦ  
И ИНДИВИДУАЛЬНЫХ  
ПРЕДПРИНИМАТЕЛЕЙ

## «АЛРОСА БЕНЕФИТ»!

ПОДРОБНАЯ  
ИНФОРМАЦИЯ  
НА САЙТЕ:

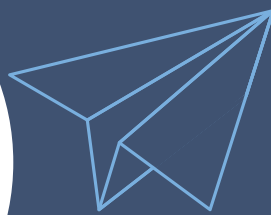

ЧТО ДАЕТ  
ПРОГРАММА?

Программа позволяет не только сократить расходы компании-участника на организацию деловых поездок, командировок руководства и сотрудников компании, но и накапливать бонусы за каждую поездку на счет компании – участника программы.

А МОЖНО  
ПОДРОБНЕЕ  
ПРО БОНУСЫ?

Участник программы получает баллы (кешбэк) за оплаченные и фактически совершенные сотрудниками перелеты регулярными рейсами Авиакомпании АЛРОСА.

КАК ПОТРАТИТЬ  
НАКОПЛЕННЫЕ  
БАЛЛЫ?

Накопленные баллы могут быть использованы компанией-участником для оформления следующих премий:

- премиальный билет на рейс АО «Авиакомпания АЛРОСА»;
- перевозка сверхнормативного багажа;
- предварительное бронирование места в салоне воздушного судна;
- выбор места повышенной комфортности;
- повышение уровня обслуживания (до бизнес-класса).

Уже сразу после регистрации компания начинает накапливать на своем счете в программе 5% от расходов на перелеты.

Чем больше суммарный объем перелетов за календарный год, тем выше процент накопления.

А ЧТО  
С МИЛЯМИ,  
ОНИ БУДУТ  
НАЧИСЛЯТЬСЯ?

Да! Компания-участник накапливает бонусы в «АЛРОСА БЕНЕФИТ», а пассажиры (сотрудники компании-участника) продолжают накапливать мили в программе лояльности «Алмазная миля».

## Великий герой. Великая история

В новой серии уникальных пишущих инструментов мастера компании Montegrappa «рассказывают» эпическую историю возвращения Одиссея с Троянской войны по-своему – при помощи драгоценных металлов, уникальной техники «потерянного» воска и искусной ювелирной работы.

Перьевая ручка и ручка-роллер Odyssey выполнены из серебра, вермеля, смолы и перламутра и оснащены пером из золота. Обе ручки выпущены лимитированными сериями по 266 экземпляров. Именно в это число превращается слово *Ελλάς* (Эллада) в изопсефии (нумерологическая практика сложения числовых значений букв слова).

Корпус украшен фантастическими эпизодами возвращения Одиссея домой, которые воссозданы в виде микроскульптур в вермели и обрамлены орнаментом меандр. Колпачок выполнен в стиле коринфской колонны, а клип на нем венчает статуя Зевса.

Каждая ручка Odyssey поставляется в чехле из экокожи и располагается в выдвижном ящике деревянного троянского коня. В комплекте с перьевой ручкой идет баночка черных чернил.



## Танцующие БРИЛЛИАНТЫ И ПОЛУНОЧНЫЙ ЦУРЦУР

Часы Harry Sport от Chopard – символ радости жизни. Это настоящий спектакль, в котором активная роль отводится женщине, это метафора ее успеха и свободы.

Диаметр автоматического калибра Chopard 09.01-С рассчитан по правилу золотого сечения, поэтому Harry Sport 33 мм идеально соответствуют запястью элегантных дам. Модель в корпусе из стали *Lucent Steel™* имеет ультрасовременный циферблат с гильоширным узором и PVD-покрытием. Ободок часов покрыт сверкающими бриллиантами, а на их заводной коронке красуется сапфир. Пять подвижных бриллиантов, визитная карточка коллекции, создают атмосферу бесконечного праздника в стиле диско, на котором Harry Sport блистает до самого рассвета.





# Непринужденный СТИЛЬ

Кампания Pal Zileri в зимнем сезоне исследует концепцию роскоши в ее самом значимом смысле: роскошь уделять время себе. Замедлиться, наслаждаться каждым моментом, стать хозяином своего времени – эта философия жизни Pal Zileri проявляется в современных кежуал-образах новой коллекции.

Костюмы и пиджаки – часть портновских традиций Pal Zileri – становятся повседневными элементами гардероба на каждый день, создавая более выверенный образ. Именно они – главные герои. Классическая полоска, еще одна классическая клетка – «принц Уэльский», «гусиная лапка» и однотонные цвета с выразительными текстурами находят воплощение в классическом крое Vicenza, деконструированной легкости линии Brera и в новой линии современной галантности Club.



## Перо сильнее меча

Полюбившиеся многим шариковые, перьевые и ручки-роллеры S.T. Dupont Line D представлены в новой версии – Line D Eternity. У новинок слегка удлиненный корпус и несколько размеров – средний (M), большой (L) и очень большой (XL). Такая градуировка неслучайна. Она была разработана мастерами S.T. Dupont специально для повышения удобства захвата ручки при письме. Были усовершенствованы и клипы ручек – теперь они имеют форму меча, словно намекая на известную фразу «перо сильнее меча».

Обратите внимание на цвет и отделку: помимо традиционных черного и синего, можно выбрать ручки в голубом и коралловом цветах, с отделкой палладием или позолотой с узором гильоше Fire Head.

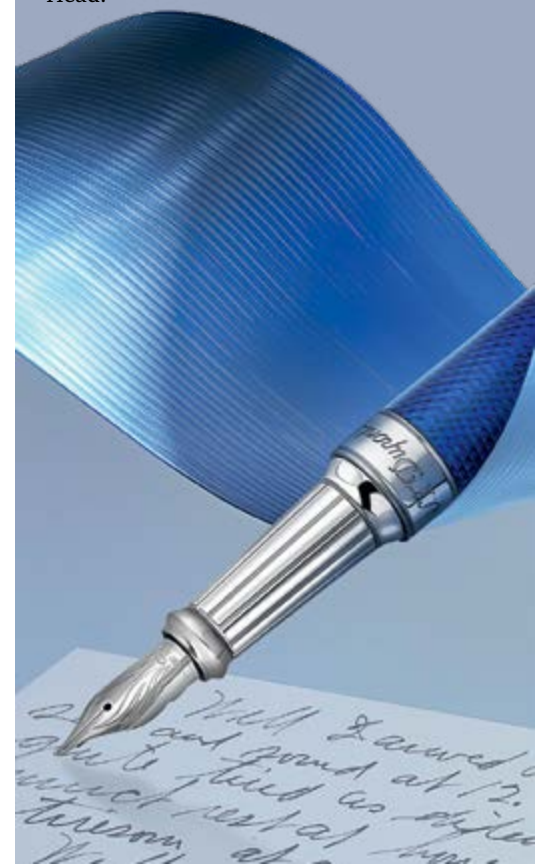

# Нет будущего без прошлого

Именно так Blugirl встречает зимний сезон! Новая коллекция акцентирует внимание на соблазнительности и романтичности.

Blugirl – это одежда для смелой и дерзкой поклонницы итальянского бренда, которая не боится бросать вызов традиционным канонам эстетики, одновременно отдавая им дань уважения. Весь образ вращается вокруг символа итальянского бренда – розы с монохромной палитрой цветов, предоставляя богатый выбор гармонирующих между собой комплектов и принтов, которые можно свободно комбинировать.

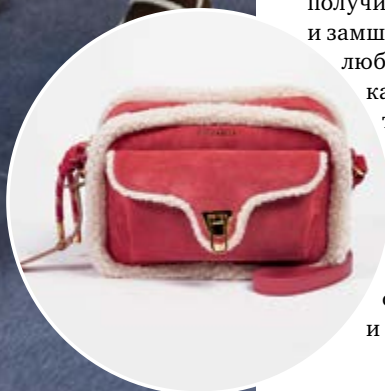

## Утонченность и элегантность

Капсульная коллекция итальянского бренда Coccinelle и швейцарского бренда обуви INUIKII предназначена для людей, которые не боятся ломать стереотипы. В ней сочетаются тепло, роскошь и элегантность: основным материалом стал экомех в сочетании с замшей.

Коллекция Coccinelle x INUIKII состоит из двух сумок и двух моделей обуви, доступных в трех цветах. Первая модель, Jacquard Lace – зимние кроссовки с горным шиком, подчеркивающие оригинальные плетеные шнурки – характерную деталь обуви INUIKII. Вторая модель – Classic Low Shearling – удобные ботинки на платформе с меховой отделкой. Легкие и теплые, они сделаны из натуральных материалов, кожи и шерсти.

Coccinelle представили новые версии культовых сумок – Coccinelle Beat и Coccinelle Oliver. Первая модель получила свежий облик за счет использования экомеха и замши, идеально подходя для

любых зимних образов, как для дневных, так и вечерних.

Вторая – стильная шопер-сумка с элементами горного шика, сочетающая в себе функциональность и эстетику обуви.



# Нежность кашемира

Давайте устроимся поудобнее у камина, окунемся в завораживающую медитацию трескучих поленьев, обнимаемых теплым огнем... И нежность кашемира из новой коллекции Time to Cashmere подарит вам не только 100% отдыха и здоровья, но и максимум комфорта. Она чудесно дополнит уже полюбившиеся костюмы из 100%-ного кашемира с оригинальным воротом и брюками с добавлением мериносо, чтобы радовать теплом и качеством еще долгое время.

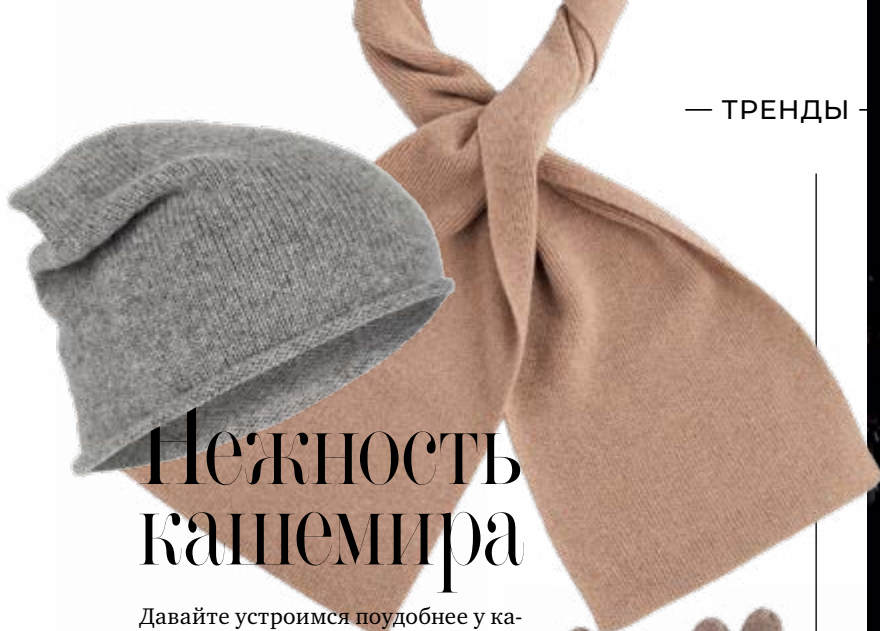

# Идеальная пара

В новогодней коллекции Pródan каждая героиня сможет подобрать пару к своему образу – на праздничное свидание, семейный ужин или корпоратив. И она будет идеальной: лоферы дополнят брючный костюм, а замшевые туфли с натуральным пером страуса или алые атласные мюли с бантом – коктейльное платье или платье в пол. Даже классические черные лодочки Pródan не так просты, как кажется: днем они дополняют деловой образ, а для вечернего выхода предусмотрен съемный анклет с фианитами. Что бы вы ни выбрали, Pródan станет вашей надежной спутницей не на один сезон благодаря дизайну и качеству исполнения.



# ДНК стиля

У Flashin особенный характер: интригующий, непредсказуемый, балансирующий на грани, но никогда ее не переходящий. Кутюрные россыпи стразов – на спортивных брюках и даже пижамных костюмах. Экомех, который сложно отличить от настоящего. Знаменитые корсетные платья, идеально сидящие, в летящей органзе или с крупными бантами на плечах. Flashin удалось виртуозно соединить, казалось бы, несочетаемые ткани и элементы. И сделать это превосходно.



# 27



## января – День Мирнинского района

60 лет назад было положено начало зарождению района, который является по-своему уникальным в Республике Саха (Якутия). Мирнинский район как административно-территориальная единица образован 27 января 1965 года в связи с началом разработки алмазных месторождений.

Этот район – край тружеников, край сильных духом людей, которые каждый день решают сложные производственные задачи на благо страны. Поздравляем всех жителей района с юбилеем и желаем здоровья, успехов, благополучия!



**Говорят про деньги?**  
Клади трубку и сам  
перепроверяй  
информацию!

 Банк России



fincult-info



## Виртуальная карта «Алмазная миля»

Всем участникам программы лояльности «Алмазная миля» теперь доступен удобный способ хранения виртуальной карты в мобильном телефоне. Легко и моментально вы сможете получить информацию об изменении как баланса карты, так и ее статуса. Достаточно лишь использовать соответствующее мобильное приложение на своем смартфоне. Напомним, «Алмазная миля» – программа лояльности Авиакомпании АЛРОСА. Стать ее участником может любой житель старше 14 лет. Зарегистрироваться и получить индивидуальный номер участника программы можно на официальном сайте АО «Авиакомпания АЛРОСА». После регистрации участнику присваивается временный статус и выпускается виртуальная карта, на которую ему предстоит копить мили за совершаемые полеты.



Как  
подключить  
виртуальную  
карту, можно  
узнать здесь:



# От неолита до Средневековья

*В Якутии при финансовой поддержке компании АЛРОСА провели масштабные археологические раскопки стоянок древних людей.*

На территории водохранилища филиала «Вилуйская ГЭС-3» «Светлинская ГЭС» специалисты Института археологии и этнографии Сибирского отделения Российской академии наук исследовали четыре древние стоянки. По словам специалистов, найденные уникальные артефакты позволяют датировать стоянки от неолита до средневековой якутской культуры. Всего в раскопках были задействованы четыре группы ученых по 15–20 человек, общая площадь работ составила 15 250 кв. м. Было обнаружено 6000 артефактов, на «Улахан-Ботубуя II» извлечено более 7600 объектов культурного наследия, включая кости предположительно шерстистого носорога.

На «Стоянке Хатынгнаах II» найдено 16 500 артефактов, в том числе керамика и каменные орудия. На «Стоянке Хоронноох-Вилуйский» обнаружено 813 предметов, в частности каменные топоры, скребки и фрагменты керамики.



Об особенностях тарифа читайте здесь:

## Новый тариф: ЛЬГОТНЫЙ

Для того чтобы поддержать льготные категории населения, Авиакомпания АЛРОСА запустила собственный, постоянно действующий социальный тариф со сниженной стоимостью. Правом воспользоваться новым тарифом смогут граждане РФ в возрасте от 12 до 23 лет, женщины в возрасте свыше 50 лет и мужчины в возрасте свыше 55 лет.



# МЫ

В СОЦИАЛЬНЫХ СЕТЯХ.

## ДАВАЙТЕ ДРУЖИТЬ!



РЕКЛАМА

В самое волшебное время года нам особенно хочется тепла, уюта, радостных и счастливых моментов. Все это легко можно организовать, устроившись в кресле кинозала. Встречайте – подборка новогодних фильмов, которые приятно смотреть всей семьей. С Новым годом! Он будет лучшим.

## Российские фильмы



### «Ёлки-11»

Новый фильм любимейшей всем новогодней франшизы. Дмитрий Нагиев вернулся к образу дяди Юры, работающего в элитном поселке охранником. Теперь герой воспитывает минипига Костю, но продолжает не любить Новый год. Премьера 19 декабря.



### «Братья»

Славик срочно нуждается в доноре-родственнике. Единственный вариант – неожиданно нашедшийся брат, которым оказывается Филипп Киркоров. У Славика есть коварный план, который обернется страшным сном для обоих. Экстремальное выживание в лесу, знакомство с язычниками – лишь часть испытаний, которые встретятся на пути героев. Премьера 19 декабря.

### «Домовенок Кузя»

Домовенок Кузя сбегает из плена Бабы-яги и попадает из своего волшебного мира в квартиру девочки Наташи и ее родителей. Чтобы вернуться, Кузе нужно найти волшебный сундучок, исполняющий желания, который он когда-то подарил папе Наташи. В поисках поможет домовый Нафаня. Премьера 19 декабря.



## ПРЕМЬЕРЫ-2025



### «Огненный мальчик»

Макс – обычный московский подросток, который вырос в обеспеченной семье под полным контролем своей властной матери. Однажды ночью в одном из ночных клубов он оказывается втянутым в трагедию, которая теперь может разрушить не только его жизнь, но и жизнь его матери. И Макс пытается разобраться в ситуации и понять, кто он – свидетель или виновник...

### «Моя собака – космонавт»

1960 год. Рядом с Байконуром живет Миша, который мечтает о космических путешествиях и невероятных открытиях. Однажды он находит собаку, которую называет Белкой, совершенно не подозревая о том, что именно она станет космическим первопроходцем, совершит первый орбитальный полет с напарником – собакой Стрелкой и благополучно вернется на Землю...





## «Баба-яга спасает Новый год»

В канун Нового года мальчик Юра случайно освобождает Снежную королеву, которая была в заточении много лет. Она похищает Юру и уносит его в свое ледяное королевство. Чтобы спасти мальчика и весь мир, Деду Морозу нужно объединиться с Бабой-ягой, Иваном-царевичем, Марьей-искусницей. Им предстоит невероятное приключение! Премьера 26 декабря.



## «Волшебник Изумрудного города»

Экранизация популярной сказки Александра Волкова о девочке Элли, которая оказывается в волшебной стране и должна отправиться в опасное путешествие, чтобы найти Великого Гудвина. Компанию ей составляют Страшила, Трусливый лев и Железный дровосек. Премьера 1 января 2025 года.

## «Финист. Первый богатырь»

Финист – Ясный сокол – самый удалой богатырь Белогорья, самый сильный, самый ловкий и самый красивый. Все остальные богатыри на него равняются, дети хотят быть на него похожими, а девушки – просто заглядываются. Премьера 1 января 2025 года.

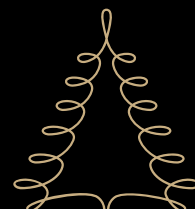

## «Красный шелк»

Действие детектива происходит в 1927 году. По Транссибирской магистрали перевозят секретные документы, которые определяют отношения Советской России и Китая. Они становятся лакомой добычей для иностранных шпионов и банды головорезов. Молодой красноармеец и бывший агент царской разведки вынуждены сотрудничать, чтобы предотвратить похищение бумаг.



## «Василий»

Когда-то в детстве два брата-близнеца были разлучены. Один из них живет в российской глубинке и преподает ОБЖ. А вот другой оказался в Мексике и занимается нарко-торговлей. В главной роли – Александр Петров.

*Чем может удивить путешественников остров Сахалин? Вулканами, морскими котиками и китами, горячими источниками и цветущей сакурой. Здесь русская культура теснее всего соприкасается с культурой японской, а у острова даже есть японское название – Карафутто.*

# САХАЛИН:

## ОСТРОВ, ПОХОЖИЙ НА РЫБУ

### — ЦИФРЫ И ФАКТЫ —

Общая площадь  
территории:  
**87 101** км<sup>2</sup>  
(более  
1% площади РФ)

Численность  
населения:  
**460 535**  
человек (2023 г.)

Плотность  
населения:  
**5** человек  
на км<sup>2</sup> (2024 г.)

Перелет  
Москва – Южно-  
Сахалинск:  
**8** часов

Часовой пояс:  
**+8** часов  
к московскому  
времени

Подходящее  
для туризма  
время:  
с мая  
по сентябрь

Сахалин – настоящий край земли, но не мелкий, затерянный в Тихом океане остров вроде Курил, а крупный и самобытный регион с собственной сетью железных дорог и промышленностью. Хотя на Сахалине наиболее интересны природные достопримечательности – практически нетронутая человеком природа, разнообразные, не похожие на материковый Дальний Восток и расцвеченные горами и морем ландшафты, – исторические объекты здесь тоже есть.

## ИСТОРИЯ

Территория острова заселена с доисторических времен. Эксперты считают, что люди попали сюда по сухопутному перешейку, который возник при понижении уровня Мирового океана, после чего на Сахалине сформировались две основные народности – нивхи и айны. Нивхи обитали в северной части острова, а также в прилегающих районах материка. Айны заселяли южную часть Сахалина и японский остров Хоккайдо. После Второй мировой войны большинство айнов были выселены в Японию, оставшиеся полностью ассимилировались (а в Японии айнов и сегодня совершенно не жалуют, так как все они потомственные «не граждане», так же, как и корейцы). Нивхи до сих пор существуют как один из малых народов России.

Сахалин – уникальный заповедник, окруженный кристально чистыми водами и живописными берегами, где обитают тысячи тюленей



Европейцы открыли Сахалин в XVII веке. Первыми на острове в 1640 году побывали казаки под предводительством атамана и землепроходца Ивана Москвитина. Спустя три года туда же отправилась экспедиция голландского мореплавателя Мартина де Фриза. Однако Фриз ошибочно посчитал Сахалин полуостровом, соединенным с Хоккайдо. Споры о том, соединяется ли он с материком или другими островами, продолжались до середины XIX века. В 1849 году адмирал Геннадий Невельской прошел на военном корабле «Байкал» пролив между островом и материком. Сахалин был отмечен на картах как остров, а проливу позже дали имя Невельского.



Природа Сахалина – это более 1100 видов растений, редкие и эндемичные животные и птицы, первозданные леса, рифы и скалы острова...

— КСТАТИ —

Около 2 тысяч нивхов живут на острове, в основном в его северной, таежной части, с центром в деревне Некрасовка. Для них характерен традиционный полукочевой уклад: летом они обитают на побережье, а зимой уходят вдоль рек вглубь острова. Основные занятия – охота и рыболовство. У нивхов уникальный язык, не входящий ни в одну из языковых семей. Сохраняется шаманство. Согласно поверьям нивхов, Сахалин является гигантским зверем, лежащим на животе в океане, а деревья представляют собой шерсть этого зверя. Если зверя побеспокоить, он просыпается – происходит землетрясение.



В 1869 году сюда стали ссылат тех, кто был приговорен к каторге, чаще всего пожизненной. Изначально тюрьмы для них строили только в северной части острова, но затем поселения появились и на юге. Постепенно каторжники стали основной частью населения Сахалина. С 1855 года Сахалин был совместным владением России и Японии. 20 годами позже Россия выменивает южную часть Сахалина на северные Курильские острова, но после Русско-японской войны (1905–1906) возвращает Южный Сахалин Японии. Граница при этом проводится совершенно

условно, по 50-й параллели, ведь людей здесь по-прежнему очень мало. После поражения Японии во Второй мировой войне Южный Сахалин вновь переходит к России, всех японцев с острова выселяют, и, кроме русских, здесь остаются лишь пленные корейцы, работавшие во время войны в японских лагерях. В советское время население Сахалина пополнилось мигрантами со всего СССР, но почти не изменилось по национальному составу. Корейцы составляют вторую по численности этническую группу (5% населения), а общее население Сахалина – около 500 тысяч человек (2023). Хотя все сахалинские города построены (или полностью перестроены) после войны, на острове до сих пор используется японская инфраструктура, в особенности железные дороги и поезда.



## КЛИМАТ

Из-за близости холодного Охотского моря лето на Сахалине бывает весьма прохладным и влажным на севере, но вполне теплым на юге – и заметно теплее, чем на материке. Если на севере даже в разгар лета можно увидеть в море нерастаявшие льдины, то на юге высокая влажность приводит к жаркой и душной погоде (выше +22 градусов переносится уже довольно тяжело).

Погода на острове непредсказуемая, поэтому лучше быть готовым к любым капризам природы. Если путешествуете летом, вне зависимости от прогнозов советуем захватить дождевик, резиновые сапоги и солнцезащитный крем.

Сахалин находится в зоне сейсмической активности; здесь нередки землетрясения, в том числе разрушительные. Например, в 1995 году землетрясением был полностью уничтожен город Нефтегорск на севере острова, а в 2007 году сильно пострадал Невельск.



На острове водятся 44 вида млекопитающих, наиболее известные – медведь, лисица, соболь, выдра, американская норка, северный олень, россомаха, кабарга, енотовидная собака, сивуч и другие

Сахалин – огромный ботанический сад: здесь растет больше 2000 видов растений, многие из которых занесены в Красную книгу

## ПРИРОДА

Флора и фауна Сахалина беднее, чем на материке, однако здесь растут густые леса и встречаются животные и растения, занесенные в Красную книгу. Кроме того, ученые зафиксировали феномен, характерный только для этого региона: травянистые растения на Сахалине часто вырастают до гигантских размеров. Крапива, гречиха, медвежья дудка и другие травы могут достигать 3–5 метров в высоту.

На озере Тунайча гнездятся разные виды птиц, а на Тюленьем острове близ Сахалина находятся крупное лежбище тюленей и огромные птичьи базары. В окрестностях самой высокой точки острова – горы Вайды – расположены карстовые пещеры. С вершины горного хребта Жданко открывается вид на живописные окрестности. На мысе Великан можно увидеть природные арки, гроты и столбы, которые возникли под воздействием ветра и соленой морской воды. На Сахалине находится действующий грязевой вулкан, а также минеральные и термальные источники.



## ЮЖНО-САХАЛИНСК

В Южно-Сахалинске стоит посмотреть необычные здания, которые построили японцы в первой половине XX века.

### *Сахалинский краеведческий музей*

Одна из идей для спокойного отдыха в дождливую или холодную погоду. Необычное здание музея построили в 1937 году, когда город еще принадлежал Японии. Это единственная в России постройка в традиционном для японской архитектуры стиле тэйкандзукури. Особенности стиля – черепичная изогнутая крыша и украшения в виде японских хризантем на ее скатах.



Южно-Сахалинск встречает необычным сочетанием восточной культуры и старых советских кварталов

В музее можно узнать об уникальной флоре и фауне острова, о жизни коренных народов Сахалина – айнов и нивхов – и о периоде японского владычества. После знакомства с экспозицией советуем неспешно прогуляться по территории музея, она тоже выполнена в японском стиле.

### *Парк имени Ю. А. Гагарина*

Как и краеведческий музей, парк появился в период Карафуто. Ему свойственны особенности традиционного японского сада. Например, извилистые тропинки обязательно ведут к самым красивым местам. Парк хорош в любое время года. Осенью можно посидеть у озера, которое расположено в центральной части, и полюбоваться яркими листьями и видом на горы. Весной – неспешно прогуляться среди цветущей сакуры.



Здание краеведческого музея построено в японском стиле тэйкандзукури, больше таких в России нет



## МАЯК НА МЫСЕ АНИВА

Расположен в 165 километрах к югу от Южно-Сахалинска, у мыса Анива, на скале Сивучья. Чтобы попасть к заброшенному и самому труднодоступному на острове маяку, нужно доехать до поселка Охотничий, а затем пересечь на катер.

Маяк у скалы Сивучья считается одним из пяти самых красивых в мире по версии National Geographic благодаря расположенным рядом суровым серым скалам, о которые бьются морские волны.

Добраться сюда самостоятельно довольно сложно, поэтому лучше делать это в составе туристической группы. Один из способов самим попасть на маяк – арендовать катер в яхт-клубе села Первая Падь рядом с городом Корсаковым. До маяка отсюда почти 90 километров по воде. Атмосферные и немного мистические виды, особенно если попадете сюда в туман, стоят потраченных усилий.



Один из самых оригинальных и сложных технических проектов периода Карафуго (часть Сахалина принадлежала Японии с 1905 по 1945 год), а также выдающееся мировое достижение в практике маячного строительства



## ЧЕРТОВ МОСТ

Расположен на участке железной дороги, которую в начале XX века построили японцы. В 2020 году узкоколейку перестали использовать для передвижения.

Из города Холмска до станции Чертов мост с 1 мая по 10 ноября ходит туристический поезд. Он останавливается совсем рядом с достопримечательностью, на мост со станции ведет лестница. По пути из окна вагона можно увидеть поросшие зеленью сахалинские сопки и Тайное, или Поляковское, водохранилище. Летом в зеленоватой воде отражается лес, и она приобретает изумрудный оттенок.

С моста, на который можно подняться, открываются красивые виды на окрестные деревушки, сопки и на саму железную дорогу. Участок узкоколейки, на котором находится Чертов мост, заброшен, поэтому можно пройти по железнодорожному полотну и зайти в туннель. Только захватите с собой фонарик, внутри нет никакого освещения.

Бухта притягивает  
всех, кто любит покой  
и уединение

## БУХТА ТИХАЯ

Скалистая бухта с золотистым песчаным пляжем расположена в 138 километрах (примерно в двух часах езды на машине) от Южно-Сахалинска. Имя ей дал русский мореплаватель И. Ф. Крузенштерн. Поросшими изумрудно-зеленой растительностью скалами она напоминает классические ирландские пейзажи.

Здесь и правда на удивление спокойно. Под крики чаек можно прогуляться босиком по пляжу, набрать ярких ракушек и понаблюдать, как рыбаки вылавливают сетями креветок.

По пути сюда можно остановиться в поселке Взморье и купить вареных в морской воде сахалинских крабов, а еще увидеть священные ворота в японский храм – тории (к сожалению, сам храм был разрушен советскими властями).



Мыс Великан по праву считается одним из самых красивых мест на Сахалине, это природный памятник регионального значения

## МЫСЫ ВЕЛИКАН И ПТИЧИЙ

В 93 километрах от Южно-Сахалинска, у Охотского моря, расположено одно из самых красивых побережий Сахалина. Сначала удобнее посетить Птичий мыс, а затем мыс Великан, который находится в 22 километрах от Птичьего. На протяжении всей береговой линии между двумя выступами выстроились причудливые каменные арки и столбы необычных форм, на закате напоминающие мифических существ.







Летом на Сахалине популярны водные развлечения, такие как серфинг, кайтсерфинг, парасейлинг или сапбординг

Мыс Великан – памятник природы, рядом с которым растут краснокнижные можжевельники. Здесь нельзя разводить костры, охотиться, рыбачить и в период гнездования (с 1 мая по 1 августа) посещать птичьи колонии. Лежбища тюленей здесь также находятся под охраной.

Зато можно полюбоваться удивительными творениями природы, позагорать, набрать грибов и ягод, понаблюдать за дикими птицами и даже увидеть очаровательных нерп. Если решите искупаться, будьте внимательны: у берега часто встречаются морские ежи.

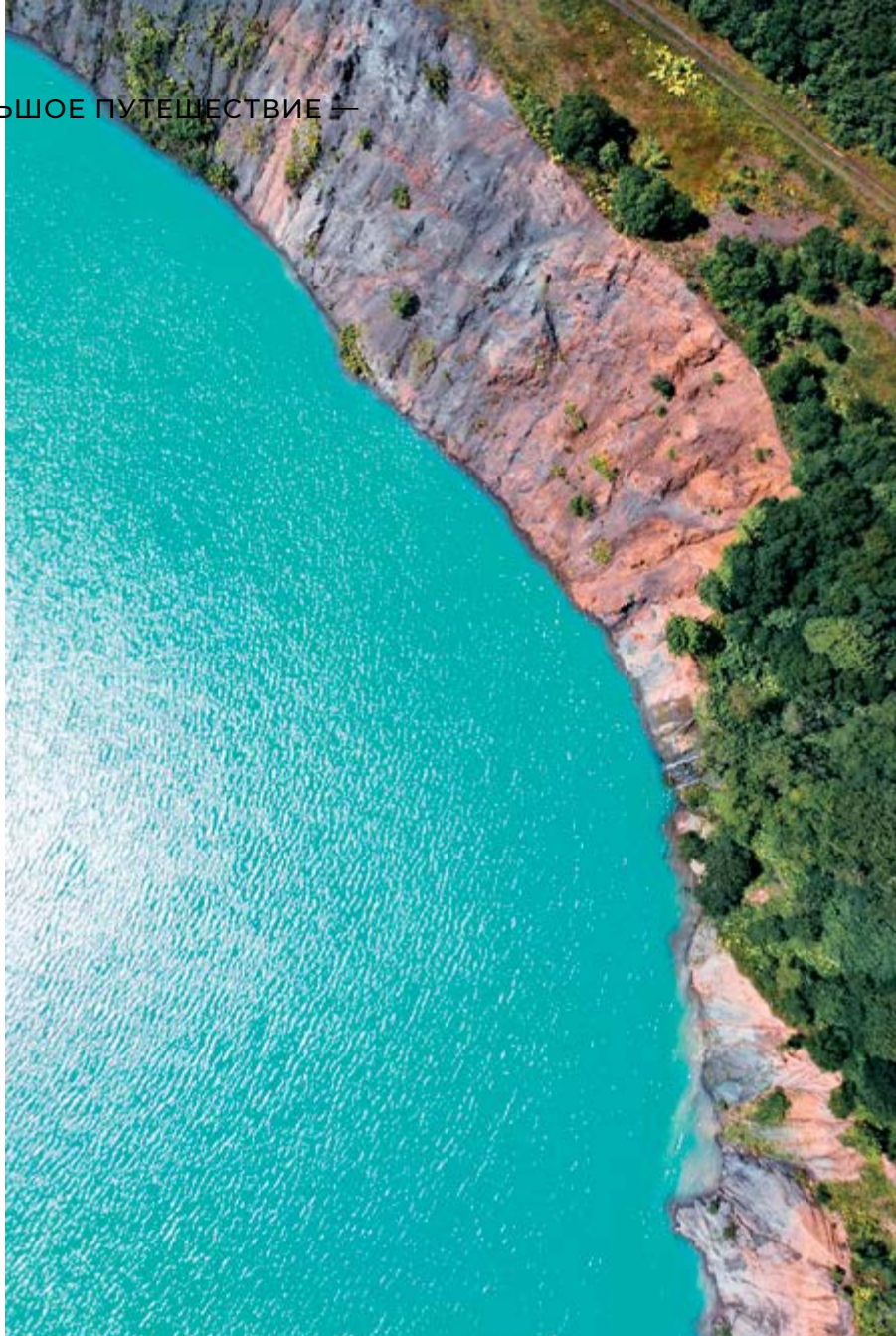

Голубые озера с водой невероятного цвета и мыс Три Камня, где скалы возвышаются прямо среди воды

## ГОЛУБЫЕ ОЗЕРА И МЫС ТРИ КАМНЯ

Сюда стоит поехать, чтобы устроить пикник, полюбоваться природой, невероятными оттенками воды, от ярко-голубого до зеленоватого, и сделать множество фото. Купаться в карьерах не рекомендуется: в воде содержатся не полезные для человека химические элементы. По пути к озерам можно искупаться в живописном местечке с темным песчаным пляжем – у мыса Три Камня. Он находится неподалеку от деревни Новиково. Рядом с ней расположены единственные на Сахалине ветряные мельницы.

Сахалин – самый большой остров в России, одно из самых экзотичных и интересных направлений. В реальность местных пейзажей сложно поверить, настолько они красивые. За чем ехать? За неповторимой экзотикой, восточными традициями и, конечно, морской гастрономией.

Красота дикой природы завораживает с первого взгляда. Увидеть голубые озера, черный песок, причудливые скалы-кекуры, искупаться в горячих источниках и услышать голос сразу двух морей – все это стоит того, чтобы побывать на Сахалине



# Воздушные династии Авиакомпания АЛРОСА

*В семьях наших сотрудников любовь к авиации передается от поколения к поколению: работать в Авиакомпанию АЛРОСА уже приходят не только дети, но и внуки наших ветеранов труда! Сегодня мы расскажем о двух таких «воздушных» трудовых династиях.*

## ЧИЖИКОВЫ: влюбленные в небо



Вряд ли кубанский паренек с необычным для России именем Адольф и простой русской фамилией Чижиков мечтал о якутской тайге и заснеженных горах. А вот в небо он был влюблен с самого детства и после школы поехал поступать в летное училище. Тогда в Кременчуге как раз военное училище передали гражданской авиации для подготовки летчиков на самой необычной для того времени технике: вертолетах. Адольф Николаевич освоил первый советский грузовой вертолет Ми-4 – и попал по распределению в поселок Нюрба, где тогда размещался 192-й объединенный авиаотряд, первым в Якутии осваивавший винтокрылые машины. Там он и встретил две свои судьбы, две любви, которым всегда был верен: небо Севера и жену Фаину, фельдшера авиаотряда. Там же, в Нюрбе, родилась дочь Марина, а шесть лет спустя, уже в Мирном, – сын Саша.

– Когда организовался Мирнинский авиаотряд, мы из Нюрбы переехали в п. Чернышевский, где базировалось звено Ми-8, а затем в Мирный, – вспоминает Марина Адольфовна. – Так что с отрядом, а потом

и с Авиакомпанией АЛРОСА у нашей семьи вся история общая. Родители после выхода на пенсию уехали «на материк», все-таки возраст сказался (папа серьезно заболел, и вскоре его не стало), а мы с братом остались в Якутии. Саша полностью повторил путь отца: стал вертолетчиком, был командиром Ми-8, освоил и вертолет-гигант Ми-26, очень сложную машину. К сожалению, его уже нет с нами...

Марина Адольфовна после учебы в Кемеровском университете стала экономистом – и в 1992 году пришла на то же самое авиапредприятие. И одновременно с ней пришел ее муж, Сергей Ходоев, врач, почти 30 лет обеспечивавший здоровье и выпускавший в небо Мирного ивертолетчиков, и экипажи самолетов.

– По-другому и быть не могло, ведь мама у меня фельдшер – секретарь ВЛЭК, она тоже работала с пилотами, – убеждена Марина. – Учитывая специфику работы мамы и папы, их командировки, нам нечасто удавалось собраться всей семьей, но, когда получалось, сколько помню, все



Династия Чижиковых:  
общий стаж в авиации

# 191

год



**Основатель династии:**  
**ЧИЖИКОВ АДОЛЬФ НИКОЛАЕВИЧ**  
Работал в авиации с 1964 по 1989 год, награжден орденом «Знак почета».  
Работал командиром авиационной эскадрильи Мирнинского объединенного авиаотряда ЯУ ГА.  
**Его жена: ЧИЖИКОВА ФАИНА ГРИГОРЬЕВНА**  
Работала в авиации с 1964 по 1989 год.  
Занимала должность секретаря ВЛЭК Мирнинского объединенного авиаотряда ЯУ ГА.

разговоры были об авиации, и мы себе не представляли другой судьбы. Перед глазами у нас был пример родителей, которые с большим удовольствием ходили на работу, да и вообще авиапредприятие всегда было одним из сильнейших работодателей в городе. Устроиться сюда на работу было сложнее, чем на добычу алмазов!

Дочь Марины и Сергея Ходоевых, Татьяна Литвинова, тоже работает в Авиакомпании АЛРОСА (в коммерческой службе), как и ее муж, заместитель руководителя Максим Литвинов, занимающийся снабжением и логистикой в Краснодарском филиале.

**Сын основателя:**  
**ЧИЖИКОВ АЛЕКСАНДР АДОЛЬФОВИЧ**  
В авиации 26 лет.  
В Авиакомпании АЛРОСА занимал должность командира ВС Ми-8.

**Его жена: ЧИЖИКОВА ИРИНА АЛЕКСАНДРОВНА**  
В авиации 30 лет.

Работает специалистом Коммерческой службы Авиакомпании АЛРОСА.

**Их дочь: ЧИЖИКОВА МАРИЯ**  
В авиации 7 лет.  
Работает бортпроводником Авиакомпании АЛРОСА.

В Мирном династию продолжает дочка Александра Чижикова — Мария, бортпроводник Авиакомпании АЛРОСА. Жена Александра, Ирина, начавшая путь в авиапредприятии с агента по продаже билетов, сейчас работает специалистом Коммерческой службы в Краснодарском филиале. Сын, Иван Александрович, еще только начинает свой путь — учится в Московском государственном техническом институте гражданской авиации и планирует работать в Авиакомпании АЛРОСА — любовь к небу унаследовал и он.

**Дочь основателя: ХОДОЕВА МАРИНА АДОЛЬФОВНА**  
В авиации 30 лет.  
В Авиакомпании АЛРОСА занимала должность начальника отдела организации труда.

**Ее муж: ХОДОВ СЕРГЕЙ ПЕТРОВИЧ**  
В авиации 28 лет.

В Авиакомпании АЛРОСА занимал должность врача-терапевта.

**Их дочь: ЛИТВИНОВА ТАТЬЯНА**  
В авиации 9 лет.

Работает в Коммерческой службе Авиакомпании АЛРОСА.

**Ее муж: ЛИТВИНОВ МАКСИМ**  
В авиации 10 лет.

Работает заместителем начальника отдела снабжения и логистики Авиакомпании АЛРОСА.

Кем станет следующее поколение Чижиковых, пока неизвестно, но не исключено, что и они продолжат семейную традицию, доведя общий авиационный стаж династии до двух, а то и трех веков!



**ЧИЖИКОВ ИВАН**  
студент МГТУ ГА

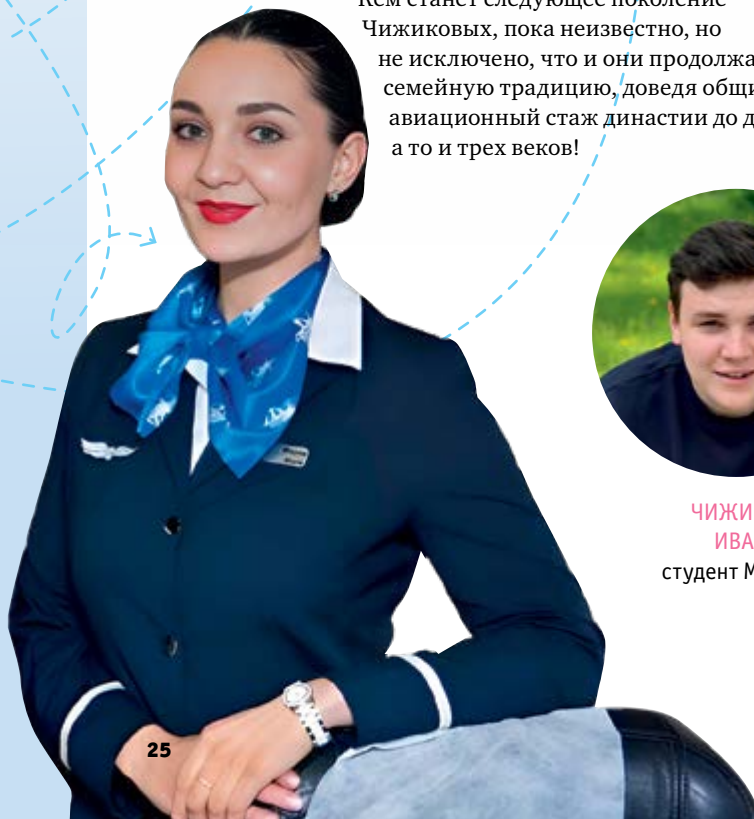



## АГАФОНОВЫ: не отступать и не сдаваться!

Valentin Agafonov, rodivshiy v gorode Voroshilovgrade (nyne Lugansk), tozhe s detstva mechtal o nebe. Eshche v shkole on vypisyval zhurnaly pro aviatsiyu, masteril modeli samoletov, hotel stat' letchikom, no, uvy, ne proshel po zdorov'yu. Odnako ne v ego karaktere bylo otstupat' i sdavat'sya: Valentin postupil v Sliyanskoye aviatsionno-tekhnicheskoye uchilishche grazhdanskoy aviatsiyi, stal tekhnikom po remontu i obsluzhivaniyu samoletov i aviadvigatelay. Eshche i ne letat' samomu, no pomogat' drugim podnimat'sya v nebo, byt' ryadom s samoletami... Raspredeleniye privelo ego v gorod Mirnyy, v azeroklub DOSAAF. Zdes' Valentinu Aleksandrovichu dovelos' ne tol'ko obsluzhivat' i chinitt' uchebno-trenirovochnyye samolety, no i samomu podnyat'sya v vozdukh na Il-14. Pust' ne pilotom, pust' bortmekhanikom, no vse-taki udalos' poletat'!

A potom, v lihiye 90-e, azeroklub v Mirnom zakrylsya i Valentin Agafonov prishel na rabotu na Mirninskoye aviapredpriyatie – tekhnikom v motornyy cex. Zdes' uzhe byli drugie mashiny, pobol'she, i vse nuzhno bylo

osvaivat', so vsemi razobrats'ya. Potom ponyavilsya inostrannyye samolety, u kotorykh matchast' byla sovsem uzhe neznaikomoy... No nauчилsya, spravilsya. Valentin Aleksandrovich uchitsya vsyu zhizn': uzhe v 2005 godu zakonchil Sankt-Peterburgskiy gosudarstvennyy universitet grazhdanskoy aviatsiyi, stal inzhenerom.

Svoyu lyubov' k aviatsiyi Valentin Agafov privival i synu Ivanu, rodivshemusya zdes' zhe, v Mirnom. Uzhe na pervom godu zhizni u Vani bylo mnogo igruшек v vide samoletov, potom i k sebe na rabotu otec nachal brat', pokazivat', chto kak ustroeno...

– A eshe u nas v Mirnom dvazhdy v god, na Den' grazhdanskoy aviatsiyi v fevral'e i Den' vozdushnogo flota v avguste, ustraivali den' otkrytykh dverey, kogda kazhdy zhelayushchyy mog zayti na perron, posetit' lyuboy samolet, posmotret' vse, dazhe kabinu pilotov, – rasskazyvaet Ivan. – P'yamo aviasalon MAKС v miniatyure! Ya ne znayu ni odnogo drugogo azeroporta, gde provodili by takie meroпriyatiya. A ved' eto ochen' sposobstvuet populyarizatsiyi nashoy professii!

Uvy, no tochno tak zhe, kak i otec, Ivan ne proshel v letnoye uchilishche po zdorov'yu. Postupil bylo na fakul'tet informatsionnykh



технологий, но уже на втором курсе понял: нет, это все-таки не для него. Тем не менее университет закончил, причем с красным дипломом: если уж что-то начал, то надо доделать до конца, а не отступать! Приезжал домой на каникулы, заходил к отцу, смотрел, как тот работает с самолетами, и однажды сказал себе: все-таки хочу работать в авиации, пусть даже на земле!

И тут же улыбнулась удача: в авиакомпании открылась вакансия инженера по планированию технического обслуживания авиационной техники иностранного производства, где основными требованиями, кроме высшего технического образования, были знания английского языка и умение работать с компьютером. Потом была заочная учеба в Московском университете гражданской авиации, по специальности «техническая эксплуатация летательных аппаратов и двигателей» – и много интересной работы.

А однажды на своей работе Иван зашел в только что закончивший рейс самолет проверить техническую документацию – и разговорился там с бортпроводницей по имени Ольга. Удивительной девушкой, которая тоже с детства любила небо и самолеты, увлекалась техникой и мечтала построить свой космический корабль. А еще – согласилась стать его женой. Так что следующее поколение Агафоновых вполне может сделать династию не только авиационной, но и космической!



*Династия Агафоновых:  
общий стаж в авиации*

**47**

*лет*

**Основатель династии:  
АГАФОНОВ ВАЛЕНТИН  
АЛЕКСАНДРОВИЧ**

В авиации 33 года.

В Авиакомпании АЛРОСА занимает должность заместителя начальника цеха техобслуживания ВС.

**Сын:  
АГАФОНОВ ИВАН**

В авиации 4 года.

В Авиакомпании АЛРОСА работает ведущим инженером производственно-диспетчерского отдела.

**Его жена:  
АГАФОНОВА ОЛЬГА**

В авиации 10 лет.

В настоящее время работает бортпроводником Авиакомпании АЛРОСА.





Фото Ивана Агафонова

# Добро пожаловать на борт!

*Ежегодно АО «Авиакомпания АЛРОСА» подтверждает статус одного из крупнейших перевозчиков не только Сибирского федерального округа, но и России в целом.*

*Наши постоянные пассажиры ценят нас за современную технологичную инфраструктуру, постоянное совершенствование услуг и привлекательные цены.*

*Мы ежедневно работаем над тем, чтобы оправдать ваши ожидания, поднимая качество обслуживания на еще более высокий уровень, чтобы формировать искренние и положительные эмоции на борту самолета.*

BOEING 737-800

Всего мест: 4 бизнес + 174 эконом  
 Крейсерская скорость: 852 км/ч  
 Дальность полета: 5700 км  
 Высота полета: до 12 500 м



BOEING 737-700



Всего мест: 2 бизнес + 136 эконом\*  
 Крейсерская скорость: 852 км/ч  
 Дальность полета: 6230 км  
 Высота полета: до 12 500 м

\* Указанная информация актуальна на момент сдачи номера в печать. Возможно внесение изменений в компоновку воздушного судна.

АН-24РВ

Количество пассажиров: 48 эконом  
 Крейсерская скорость: 440 км/ч  
 Дальность полета: 2000 км  
 Высота полета: до 7000 м



АН-38-100



Количество пассажиров: 26 эконом  
 Крейсерская скорость: 380 км/ч  
 Дальность полета: 1450 км  
 Высота полета: до 4200 м

МИ-8Т / 8МТВ-1 / 171

	Ми-8Т	Ми-8МТВ-1	Ми-171
Количество пассажиров:	22–25	22–25	22–25
Крейсерская скорость:	230 км/ч	230 км/ч	230 км/ч
Дальность полета:	480 км	590 км	590 км
Высота полета:	до 6000 м	до 5000 м	до 5000 м



МИ-26Т

Грузоподъемность: 20 т  
 Крейсерская скорость: 255 км/ч  
 Дальность полета: 475 км  
 Высота полета: до 4600 м



# Алиса Фрейндлих: «СЧАСТЬЕ — ЭТО ЛЮБИТЬ»

*Почти в каждой героине Алисы Фрейндлих гармонично сочетались сильный характер и трогательность, непосредственность и острый ум. Фильмы с ее участием входят в золотой фонд советского кино, разобраны на цитаты и не устаревают, несмотря на время. 8 декабря актрисе с необычной личной и творческой судьбой исполняется 90 лет.*





Всенародную популярность Алиса Бруновна обрела в качестве киноактрисы в фильмах самых разных жанров, от комедий до мелодрам и философских притч, она считается в первую очередь великой театральной артисткой, радующей питерскую публику с 1957 года.

Внешность актрисы всегда была далека от классических параметров женской красоты (о чем она сама свободно говорит и шутит), артистка сыграла немало подлинно романтических ролей в ставших классическими произведениях о любви (один только «Служебный роман» чего стоит).

### Детство: война, блокада

Алиса родилась в Ленинграде в 1934 году в семье Ксении Фрейндлих и актера немецкого происхождения Бруно Фрейндлиха. Мама хотела, чтобы дочь носила имя Наташа. На «Алисе» настояли отец и бабушка, заявившие, что «Наталья Бруновна Фрейндлих» звучит странно.

В графе «национальность», по настоянию матери, значилось «русская».

Незадолго до начала войны родители Алисы расстались. Отец уехал на гастроли в Ташкент, а девочка осталась жить с матерью.



*«Главное впечатление моего детства – война, блокада. Хорошо помню, как напряженно смотрела на часы: когда же стрелка наконец дойдет до нужного деления и можно будет съесть крохотную дольку от пайки хлеба. Такой жесткий режим устроила нам бабушка – и потому мы выжили».*

В 1941 году будущая звезда пошла в первый класс физико-математического лицея. И всего через несколько дней началась блокада Ленинграда.

Актриса впоследствии говорила, что, возможно, именно национальность «русская» помогла им с мамой выжить в непростые военные годы, когда к этническим немцам было «особое» отношение. Но, несмотря на тяжелые детские воспоминания, Ленинград Алиса Бруновна всегда любила и никогда не предавала.

### Балет или опера?

В детстве Алиса мечтала о карьере балерины, а в школе посещала драматический кружок, которым руководила известная актриса Мария Призван-Соколова. Талант юной Алисы не остался незамеченным, кроме того, выяснилось, что у нее прекрасный голос – высокое меццо-сопрано. Руководитель кружка много раз приглашала отца будущей звезды прийти на школьные спектакли, но у него не было на это времени. И все же, когда перед Алисой встал вопрос, поступать в консерваторию или учиться на актрису, за советом она обратилась именно к отцу. Он ответил: «Что делать в опере с твоим росточком? Ты же будешь как муха на куличе. А если поступишь в театральный, там твои музыкальные способности и пригодятся». И не ошибся.

*«Очарование моего города с детства вошло в душу и околдовало на всю дальнейшую жизнь... Здесь я умудрилась не умереть в блокаду и считаю это время своим вторым рождением – в очередной раз сослужил службу мой ангел-хранитель. Дважды родившись в одном городе, ему нельзя изменить».*



*«Счастье – это любить. Хотя, если любовь не взаимна, это, конечно, трудно назвать счастьем, но внутри себя это все-таки счастье, потому что гораздо благозвучнее, благотворнее, гораздо важнее любить, а не быть любимой. Быть любимой – хорошо, но любить – это все-таки внутри себя какое-то движение, движение твоего существа».*

### **Три раза замужем и всё – удачно**

Впервые Алиса Фрейндлих вышла замуж за свою «студенческую любовь» Владимира Карасева. Но брак продержался недолго. После окончания института пара разошлась.

В конце 1950-х годов она познакомилась с театральным режиссером Игорем Владимировым. «Игорь Петрович был старше меня на 16 лет, и я стала его третьей женой. Когда мы встретились, я была абсолютно белым листом во всех житейских отношениях... Я не боялась выходить за него замуж, потому что мне все в нем было интересно, мне было чему у него поучиться». Режиссер и актриса поженились в 1964 году, у них родилась дочь Варвара. В 1981 году супруги развелись, но еще

несколько лет продолжали работать под крышей Ленинградского театра имени Ленсовета (ныне Санкт-Петербургский государственный академический театр имени Ленсовета).

Ее третьим мужем стал актер-самоучка Юрий Соловей. Он был младше ее на 15 лет. Прожили они чуть более пяти лет. В 1990 году Алиса Бруновна развелась. Она объяснила причину развода так: «Так как Юрий ничего не оканчивал, то у него была масса проблем, хотя он очень одаренный человек. И вот то обстоятельство, что у меня всегда было все в порядке, а у него всегда не в порядке, очень действовало на наши отношения. Когда мы поняли, что стрессов больше, чем в состоянии выдержать организм, мы очень дружно разошлись...»



Показ спектакля «Алиса»  
в рамках фестиваля  
«Золотая маска», 2015

## Театр навсегда

В 1957 году Алиса Фрейндлих с отличием окончила актерский факультет Ленинградского театрального института имени А. Н. Островского.

В Ленинградском театре имени Ленсовета актриса прослужила более 20 лет. На ее счету роли в постановках «Пигмалион» по пьесе Бернарда Шоу, «Таня» по произведению Алексея Арбузова, «Ромео и Джульетта» по трагедии Уильяма Шекспира, «Трехгрошовая опера» по произведению Бертольта Брехта, «Преступление и наказание» по роману Федора Достоевского, «Хождение по мукам» по трилогии Алексея Толстого, «Вишневый сад» по пьесе Антона Чехова и многие другие.



Церемония вручения  
национальной  
театральной премии  
«Золотая маска»,  
2006 год

С 1983 года Фрейндлих – одна из ведущих актрис Большого драматического театра имени Г. А. Товстоногова, где играет и по сей день. Она дважды становилась обладательницей «Золотой маски» и четырежды – премии «Ника». У актрисы десятки государственных наград и премий, среди которых – орден «За заслуги перед Отечеством».



*«Сколько бы театру ни предрекали скорую смерть – это неправда!  
И именно потому, что связь между артистами на сцене и зрителями в зале –  
великая вещь! Живое соучастие, сопереживание, когда зрители подпитывают  
энергией и друг друга, и актера».*



### Кино: путь к успеху в 20 лет

Кинокарьеру Алиса Фрейндлих начала в 1955 году и до прогремевшего на всю страну «Служебного романа» снялась более чем в двадцати фильмах – но, как правило, это были маленькие роли. Кто-то мог запомнить милую буфетчицу из картины «Полосатый рейс», кому-то в сердце запала баронесса де Шампиньи в фильме «Соломенная шляпка», но знаковых, больших ролей Алисе Бруновне не предлагали.

Между тем Эльдар Рязанов заметил ее еще на кинопробах к «Гусарской балладе», где актриса пыталась получить роль Шуручки. Тогда режиссер признал, что сыграла Алиса Фрейндлих блестяще, но в ней было слишком много женственности для роли «кавалерист-девицы».

Через некоторое время вместе со своим соавтором Эмилем Брагинским Рязанов написал киноповесть «Зигзаг удачи», где роль Алевтины писалась «под Фрейндлих». Но и тут режиссерско-актерскому дуэту не суждено было состояться: Алиса Бруновна ждала ребенка и не могла сниматься.

«Звезды сошлись» в 1976 году, когда Рязанов приступил к съемкам фильма по своей пьесе «Сослуживцы». Эта



Кадры из фильма  
«Служебный роман»,  
1981

постановка к тому времени с успехом шла во многих театрах страны. «Я решил, что стану перекладывать эту пьесу для кинематографа лишь в том случае, если Калугину сыграет Фрейндлих», – писал Рязанов в своих воспоминаниях. Он не прогадал: после выхода на экраны «Служебный роман» мгновенно завоевал всенародную популярность, а самой Мымре сотнями приходили письма от женщин, которых ее героиня вдохновила на перемены во внешности и судьбе.

Сцена из фильма  
«Агония», 1981



*«Любому актеру надо много перестрадать, надо пройти огонь, воду и медные трубы, чтобы стать настоящим мастером».*



*«Есть одна ошибка, в которой я не устаю раскаиваться. Три четверти жизни я думала, что все еще впереди. Это такая глупость – думать, что все еще впереди. Это чревато потерей времени, впечатлений... «Ой, все впереди, все еще будет, все успею!» Ни черта! Вот надо как только – так сразу. И не думать, что все еще впереди. Потому что опомнишься, но будет поздно».*



### Четыре поколения

Предки актрисы по отцу к театру никакого отношения не имели, Бруно Фрейндлих стал первым в роду актером, причем очень популярным: на его счету было несколько десятков советских кинокартин. Мать актрисы Ксения Федорова в школьные годы увлекалась художественной самодеятельностью, а в юности играла на сцене Ленинградского театра рабочей молодежи. Именно в этом театре и встретились родители будущей блестящей актрисы.

Дочь Алисы Фрейндлих, Варвара, рожденная в браке с актером и режиссером Игорем Владимировым, пошла по стопам отца, матери, бабушки и дедушки. Она окончила Ленинградский театральный институт, снималась в фильмах «Не покидай...» и «Без обратного адреса», участвовала в сериалах «Вовочка», «Женская логика» и «Ментовские войны», выходила на сцену вместе с матерью в спектакле «Уроки танго и любви».

Внук Алисы Фрейндлих Никита тоже связал судьбу с кино. В 2022 году в прокат вышла картина «Родители строгого режима», где Никита выступил режиссером, а Алиса Бруновна сыграла главную роль.



# Вопросы и ответы

*Наиболее часто задаваемые вопросы об онлайн-регистрации на рейсы Авиакомпании АЛРОСА.*

## **На какие направления доступна онлайн-регистрация?**

Пройти онлайн-регистрацию можно на все регулярные рейсы, выполняемые непосредственно АО «Авиакомпания АЛРОСА» из аэропортов РФ.

## **Можно ли пройти онлайн-регистрацию на рейс, если я лечу с ребенком до двух лет (без предоставления отдельного места)?**

Да, онлайн-регистрация возможна при условии, что билеты пассажиров были оформлены в одном бронировании. Ребенку автоматически присваивается место, идентичное с местом взрослого пассажира.

## **Нужно распечатывать посадочный талон?**

Посадочный талон после прохождения онлайн-регистрации рекомендуем распечатать. Если вы зарегистрировались на рейс онлайн, но не распечатали посадочный талон, то получить его можно на стойке регистрации в аэропорту вылета. В некоторых аэропортах реализована возможность использования электронного посадочного талона.

## **Не получается пройти онлайн-регистрацию. Что делать?**

Проверьте, пожалуйста, следующие моменты:

- вылет вашего самолета осуществляется из аэропорта РФ;

- до вылета осталось не более 24 часов и не менее 3 часов (на некоторых рейсах при наличии технической возможности онлайн-регистрация может открываться ранее чем за 24 часа до вылета, но не ранее чем за 36 часов);
- фамилия пассажира указана так же, как в билете;
- номер билета содержит 13 цифр и начинается с 67A (A – в латинской раскладке);
- рейс выполняет непосредственно Авиакомпания АЛРОСА (рейс не выполняется по соглашению код-шер, если фактическим перевозчиком выступает другая авиакомпания).

## **Вы не можете зарегистрироваться на рейс онлайн, если вы:**

- оформили билет на рейс код-шер, при этом Авиакомпания АЛРОСА не является фактическим перевозчиком, то есть рейс выполняет авиакомпания-партнер;
- несопровождаемый ребенок;
- приобрели авиабилет по субсидированному тарифу на сайте Авиакомпании;
- пассажир с ограничениями жизнедеятельности;
- пассажир, перевозящий домашних животных или птиц в салоне воздушного судна на отдельном кресле;
- носилочный больной или лицо, его сопровождающее.

В этом случае регистрация на рейс возможна только в аэропорту вылета.

## **Не получается выбрать место в салоне – все места уже заняты.**

Возможно, вашим тарифом не предусмотрен бесплатный выбор мест при онлайн-регистрации либо бесплатные места, доступные для онлайн-регистрации, ранее были заняты другими пассажирами. Возможность выбрать место будет доступна в аэропорту вылета.

## **Как указать номер участника программы «Алмазная миля»?**

**До вылета:**

- на сайте, в разделе «Проверка бронирования»;
- обратитесь в контактный центр Авиакомпании по телефону 8 (800) 500-50-95;
- обратитесь в контактный центр Авиакомпании, заполнив форму обратной связи на сайте;
- обратитесь в сервисный центр программы «Алмазная миля» через форму заявки на сайте.

Если вы не оформляли свой билет лично (например, следуете в командировку и оформление билета проводилось через организацию), то вам необходимо внести номер участника самостоятельно любым из перечисленных выше способов.

Для получения привилегий статусным участникам программы необходимо наличие номера карты участника в билете. При отсутствии персонального номера в бронировании предоставление привилегий обладателям элитного статуса не гарантируется.



**АЛРОСА**  
АВИАКОМПАНИЯ

АО «Авиакомпания АЛРОСА» – российская авиакомпания, осуществляющая регулярные и чартерные перевозки по России, чартерные международные перевозки в страны СНГ, Азии и Европы, грузовые перевозки и специальные авиационные работы.

Базируется в аэропортах Мирный и Внуково.

Авиакомпания образована на базе Мирнинского авиапредприятия (МАП), являвшегося структурным подразделением АЛРОСА. С 1 января 2013 года Авиакомпания АЛРОСА существует как самостоятельное юридическое лицо.

**МЕСТО  
НАХОЖДЕНИЯ  
И ПОЧТОВЫЙ  
АДРЕС**

**Адрес: 678174,  
Российская Федерация,  
Республика Саха (Якутия),  
м. р-н Мирнинский,  
г. п. город Мирный,  
г. Мирный, ш. Алмазников,  
зд. 5/1, этаж 2**

# Правила поведения пассажиров на борту

## ПАССАЖИРЫ ИМЕЮТ ПРАВО:

- требовать предоставления всех услуг, предусмотренных условиями договора воздушной перевозки;
- в случае если их жизни, здоровью или личному достоинству угрожает опасность, обращаться к работникам авиапредприятия и требовать у них защиты.

## ПАССАЖИРЫ ОБЯЗАНЫ:

- безоговорочно выполнять требования командира воздушного судна и рекомендации других членов экипажа;
- соблюдать дисциплину и порядок;
- выключать или переключать в автономный режим работы (авиа-режим) электронные устройства по требованию членов экипажа на любом этапе полета;
- размещать ручную кладь и личные вещи в специально отведенных для этого местах.

## ПАССАЖИРАМ ЗАПРЕЩАЕТСЯ:

- создавать ситуации, угрожающие безопасности полета или жизни, здоровью и личному достоинству других пассажиров, а также авиаперсонала, допускать по отношению к ним любое оскорбление – словесное или физическое;
- употреблять алкогольные напитки, кроме тех, что были предложены на борту воздушного судна;
- курить (в том числе электронные сигареты) на борту самолета в течение всего полета;
- создавать условия, некомфортные для остальных пассажиров и препятствующие работе членов экипажа;
- портить принадлежащее авиапредприятию имущество и/или выносить его с борта самолета;
- использовать аварийно-спасательное оборудование без соответствующих указаний экипажа;
- покидать свое место при рулении самолета, на этапах взлета, набора высоты, снижения и посадки при включенном табло «Пристегните ремни»;
- выходить из самолета без разрешения командира воздушного судна (членов экипажа);
- производить фото-, видеосъемку членов экипажа воздушного судна и пассажиров без их согласия. В соответствии со статьей 152.1 Гражданского кодекса Российской Федерации использование изображения гражданина (в том числе его фотографии, а также видеозаписи) допускается только с согласия этого гражданина.

# Термос:

## ПРОСТОЕ ИЗОБРЕТЕНИЕ СО СЛОЖНОЙ СУДЬБОЙ

*Что может быть прекраснее прогулки по волшебному зимнему лесу, покрытому искрящимся снегом! Особенно если вы не забыли взять на эту прогулку термос с горячим чаем. Или кофе. Или какао. Тут уж кому что нравится, но без чашки, о которую можно согреть руки и из которой можно согреться изнутри, не обойтись! Кто же и когда изобрел такой полезный предмет, как термос?*

### Строгая изоляция в теплых условиях

О том, как сохранить еду и напитки горячими в мороз и прохладными в жару, человечество задумывалось много веков. С подогревом, в общем-то, проблем не было, огонь человечество приручило раньше, чем вылепило первый глиняный сосуд. А вот как сохранить холод? Все более или менее удачные способы сводились к одной проблеме: надо отделить теплое от холодного так, чтобы они поменьше соприкасались, поставить между ними преграду – термоизоляцию. Но как быть с тем, что все материалы проводят тепло – одни лучше, другие хуже, но все-таки отдают его в окружающую среду?

Особенно остро вопрос встал в конце XIX века для ученых, занимавшихся исследованиями свойств веществ при сверхнизких температурах. В чем прикажете хранить полученный жидкий воздух, если его температура – около  $-190^{\circ}\text{C}$  и в лаборатории он испаряется практически моментально? А водород и вовсе кипит уже при температуре  $-252,87^{\circ}\text{C}$  – без малого абсолютный ноль... Первым к решению задачи приблизился немецкий физик Адольф Вейнхольд, сделавший в 1881 году стеклянный ящик с двойными стенками. Из пространства между стенками откачали воздух – и теплопередача сильно упала. Но не исчезла полностью – ведь тепловое излучение свободно





проходило и через стекло, и через вакуум. Проблему решил шотландский коллега Вейнхольда Джеймс Дьюар, посеребривший стенки – теперь они отражали тепловые лучи. Следующий шаг – превращение ящика в колбу с узким горлышком – Дьюар сделал в 1892 году, получив сосуд, который теперь во всем мире называют его именем.

Но вот патент на свой сосуд Дьюар не получил. Сейчас сжиженные газы в сосудах Дьюара хранятся и перевозятся тысячами тонн, а тогда криогеника еще была «чистой наукой», больших перспектив ее технологического применения не видели. Но вот среди промышленников нашелся человек, сразу же разглядевший коммерческое применение нового изобретения.

### Сосуд без имени

Немцы всегда славились своей прагматичностью – вот и два берлинских производителя стеклянных изделий Рейнхольд Бургер и его партнер Альберт Ашенбрэннер сразу же увидели в сосуде Дьюара воплощение мечты многих поколений: бутылку, в которой холодное остается холодным, а горячее – горячим! Просто-таки волшебная вещь, особенно если ее немного доработать. Во-первых, поместить хрупкое стекло в прочный металлический корпус, во-вторых, придумать пробку, плохо проводящую тепло, добавить для удобства крышку-стаканчик... Бургеру пришлось решать еще одну инженерную задачу: как закрепить колбу в корпусе, не увеличивая теплопередачу? Если крепить ее только

№. 872,795.

PATENTED DEC. 3, 1907.

R. BURGER.

DOUBLE WALLED VESSEL WITH A SPACE FOR A VACUUM BETWEEN THE WALLS.

APPLICATION FILED OCT. 23, 1906.

3 SHEETS—SHEET 2.

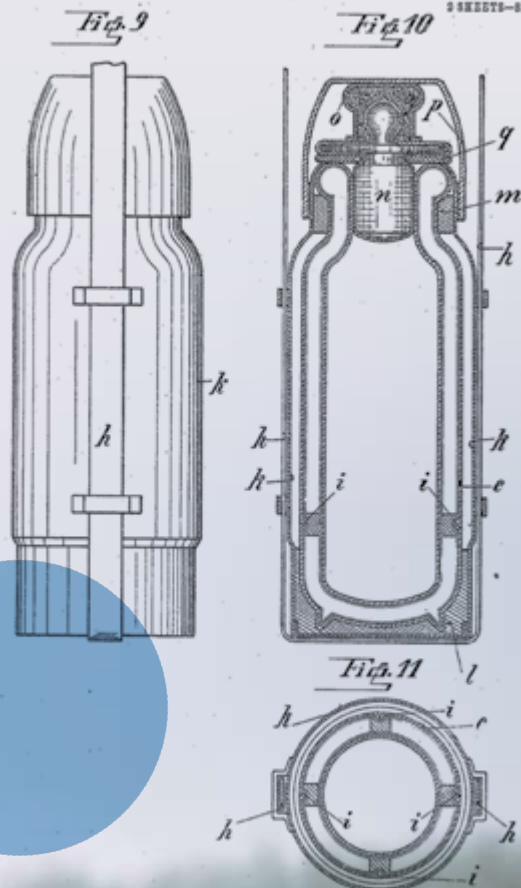

Первый в мире термос: рисунок из заявки Бургера на патент в США

WITNESSES:

*H. H. Berigan*  
*Georgel, Schanlank*

INVENTOR,  
REINHOLD BURGER,  
BY *F. A. Olschmeel*  
Attorney.



Современные сосуды Дьюара – термосы для перевозки жидкого азота

у горловины – легко ломается, если плотно вставить во что-то – сосуд действует гораздо хуже. Да еще и подвеску желательно сделать помягче – ведь металлические упоры передали бы удар по корпусу на стекло. Решением стали асбестовые кольца, вставленные между колбой и корпусом в нескольких местах.

Именно в таком виде Бургер и получил в 1903 году немецкий патент на «сосуд с двойными стенками и вакуумом между ними». Название было технически правильным, но коммерчески неудобным, и производители объявили конкурс на лучшее название для своего нового изделия.



Уильям Уокер  
в рекламном  
«термобиле»  
фирмы

Победил некий бюргер из Мюнхена, предложивший слово «термос», от греческого «терме» – «теплый, горячий». Так в 1904 году и появилась фирма Thermos GmbH, а сосуд, придуманный для сохранения холода, стал известен всему миру под «горячим» названием.

Вскоре Рейнхольд Бургер получил патенты и в Британии, и в США – и везде изобретателем «сосуда с двойными стенками» значился именно он, о Джеймсе Дьюаре не было ни слова. Возмущенный физик даже подал на коммерсанта в суд, требуя восстановления справедливости и учета своих интересов: ведь описание изобретения первым опубликовал именно он! Но закон был полностью на стороне Бургера: кто первый получил патентное свидетельство, тот и прав. Дьюар остался с мировой славой, а Бургер – с производством термосов.

### Термосы покоряют мир

Насколько успешной была у Бургера регистрация патента на термос, настолько же провальной выдалась рекламная кампания Thermos GmbH: новинку не оценили! Никто просто не понимал, зачем нужен термос. Бургер рекламировал его как предмет, совершенно необходимый для военных и путешественников, охотников и автомобилистов... Тщетно: в стране, где в любом месте проще найти кафе или пивную, чем дикие просторы природы, над хрупкой стеклянной «игрушкой» просто посмеивались. И в 1909 году Бургер продал свою фирму вместе с торговой маркой за 495 тысяч рейхсмарок – и до самой смерти в 1954 году никогда не пользовался

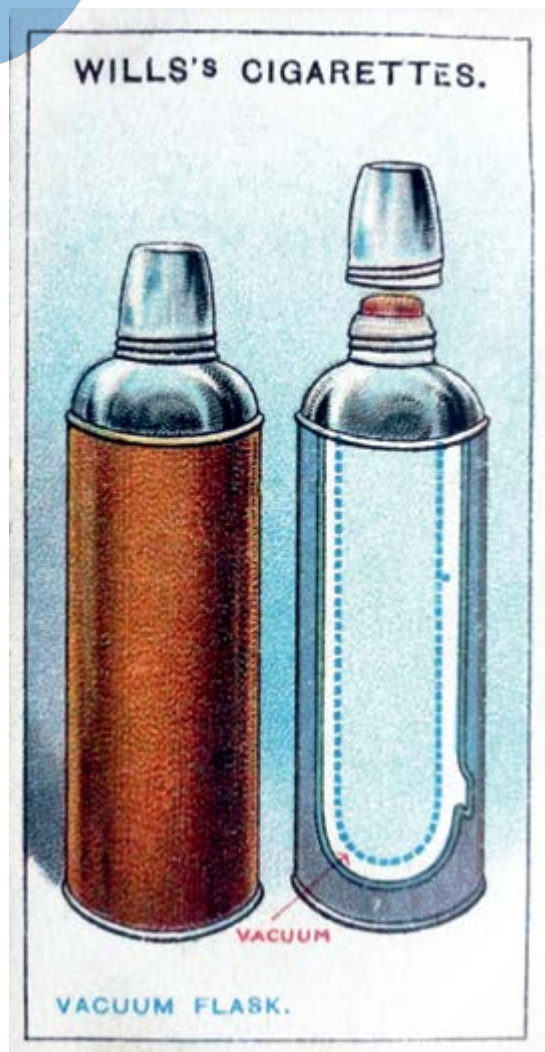



изобретением, на которое получил патент, хотя производители термосов со всего мира присылали ему подарочные образцы.

А вот у американской фирмы Thermos Bottle Company, новой обладательницы патента, дела сразу же пошли хорошо. Даже отлично! Уильям Уокер развернул рекламную кампанию еще в 1907 году, когда термосы приходилось заказывать в Германии. А завод в США сразу начал выпуск широкой линейки термосов разных объемов и в разном оформлении: для мужчин, женщин, детей, термосы с наборами для пикника, термосы с дополнительными стаканчиками для дружеских посиделок, термосы деловые и походные... Уокер даже заказал специальный автомобиль в форме «термобутылки» и устраивал на нем рекламные пробеги.

Но самую большую рекламу компании Thermos Bottle Company сделали не плакаты и пробеги, а благодарные покупатели. Начало XX века – это эпоха первых авиаторов и первых полярных исследований. О герметичных обогреваемых кабинах пилоты той эпохи даже не мечтали – не было технической возможности, так что от пронизывающего ветра и лютого холода высоты приходилось прятаться в теплые кожаные комбинезоны. А вот чашечка горячего кофе во время многочасового перелета... Такую мечту вполне можно было воплотить в жизнь, если на борту был термос! Покупателями термосов стали и пионеры авиации братья Райт, и строитель гигантских дирижаблей граф Цеппелин. Термосы брали с собой покорители обоих

полюсов мира. А в 1911 году, когда дочерняя английская компания Thermos Limited разработала процесс машинного выдувания колб (до этого каждую вручную делали мастера-стеклодувы!), термосы стали массовым и дешевым товаром.

Впрочем, уже через два года, в 1913-м, было сделано еще одно важное изобретение: американский физик Уильям Стенли «отомстил» за Дьюара, запатентовав цельнометаллический термос и открыв собственную фирму Bottle Company Stanley. Колба Стенли из нержавеющей стали пусть и несколько уступала стеклянной по теплоизоляционным свойствам, но была поистине «вечной»: некоторые изделия первых выпусков продолжают держать свою «пожизненную гарантию» и сейчас, передаваясь в семьях из поколения в поколение.



Но и Thermos Bottle Company, которая к тому времени уже обзавелась филиалами не только в Британии, но и в Канаде, продолжала работу и над качеством продукции, и над ее ассортиментом. В Первую мировую войну ее изделия были настолько востребованы в войсках Антанты, что фирменный автомобиль компании даже проехал в Лондоне на параде вместе с танками, броневиками и прочими техническими новинками – в знак признания вклада в победу. Теперь уже никто не относился к термосам как к непонятным игрушкам, они сразу стали нужны рыбакам и фермерам, лесорубам и охотникам, морякам и монтажникам-высотникам. Так термос выиграл войну – и покорила весь мир!

# КАРТА ПОЛЕТОВ

ЗИМА 2024–2025

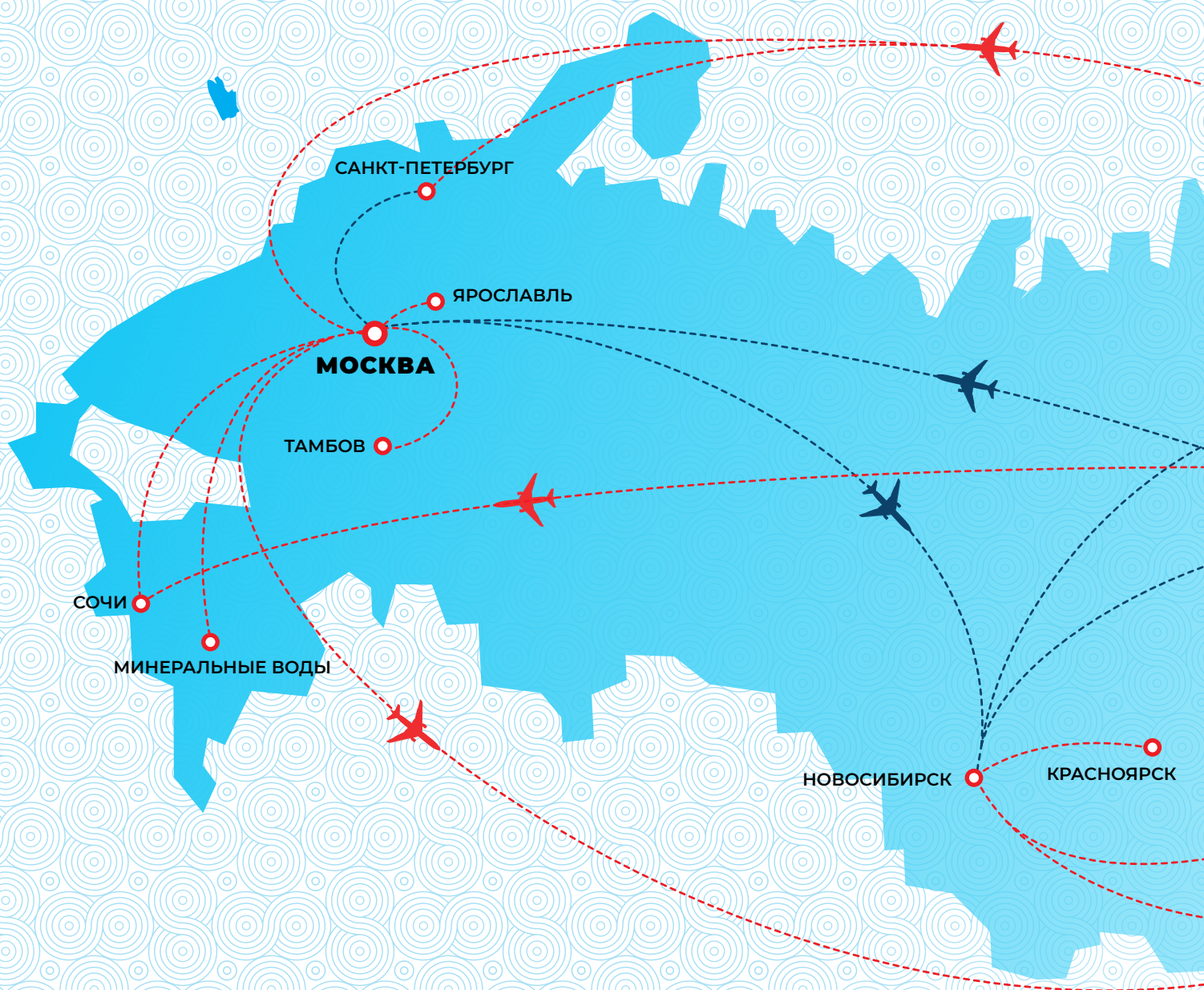

# Авиакомпания АЛРОСА

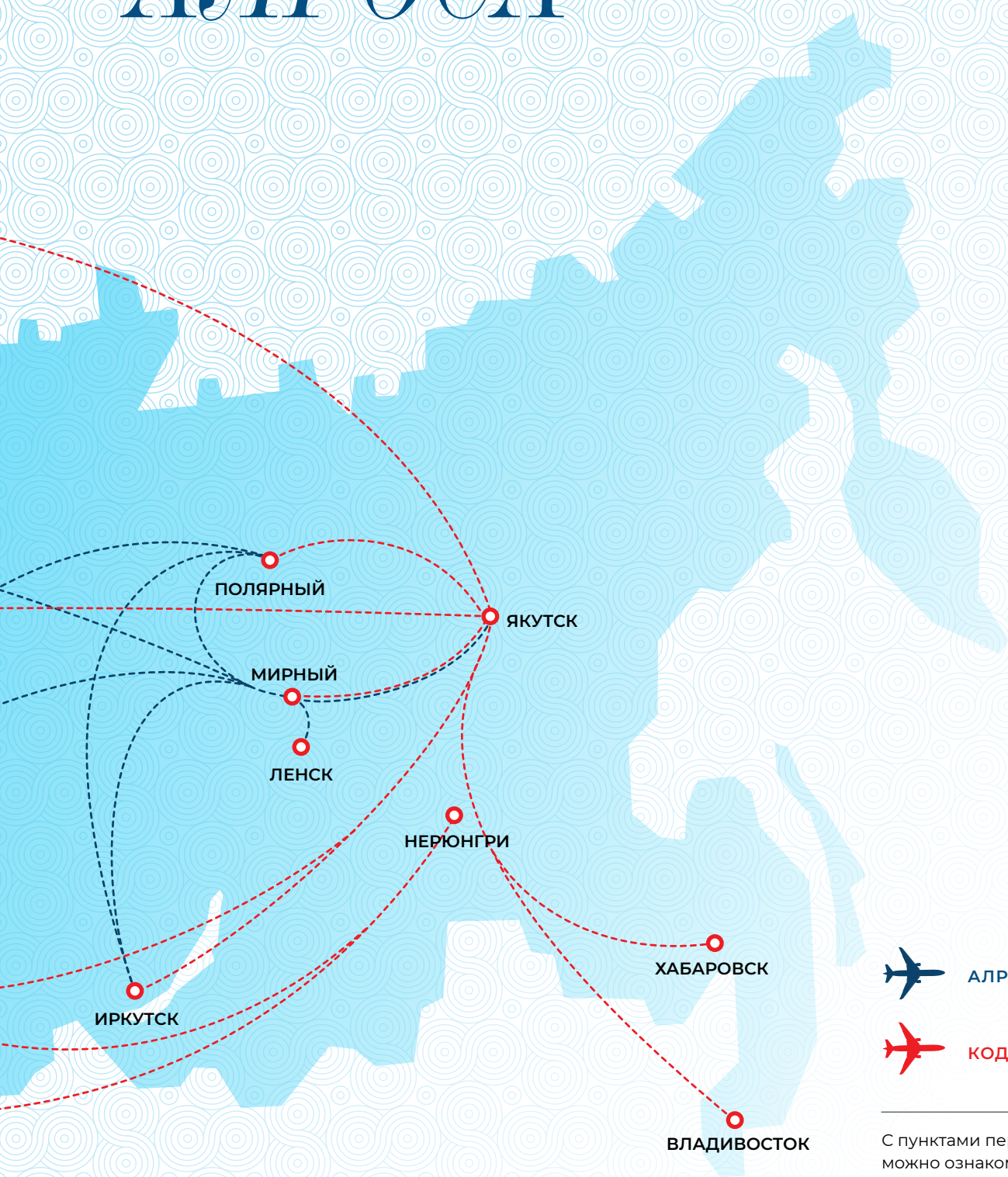

С пунктами пересадок  
можно ознакомиться  
на сайте [www.alrosa.aero](http://www.alrosa.aero)  
в разделе «Информация».

*Главный город новогодних торжеств 2024/2025 – Киров, отмечающий свое 650-летие. Праздничную эстафету городу передал один из красивейших городов Золотого кольца – Суздаль. Статус новогодней столицы России с 2013 года поочередно носили Казань, Владимир, Сортавала, Тула, Рязань, Калуга, Нижний Новгород, Суздаль и другие. Прогуляемся?*



# Новогодние СТОЛИЦЫ РОССИИ



# КИРОВ

**ЗАЧЕМ ЕХАТЬ:** прогуляться по главному новогоднему городу страны и полакомиться местными деликатесами.

**ЧТО ПОСМОТРЕТЬ:** большое ледовое шоу с участием ведущих фигуристов и не только. Главная елка высотой 22 метра будет ждать вас на Театральной площади. Вокруг нее устроят красочную иллюминацию, большую горку, ледовый каток, забавные фотозоны и установят световые фигуры.

Прогуляйтесь по «вятскому Арбату» и посмотрите на купеческие особняки, роскошные здания банков и другие историко-архитектурные памятники дореволюционной Вятки. На Спасской улице много современных арт-объектов, винтажных скульптур, уютных кафе и сувенирных лавок. Вечером зажигается новогодняя иллюминация – легко почувствовать себя как в сказке.

И прокатитесь на праздничном троллейбусе, разглядывая город через ажурные снежинки, изображения Деда Мороза, Снегурочки и разноцветные огоньки.

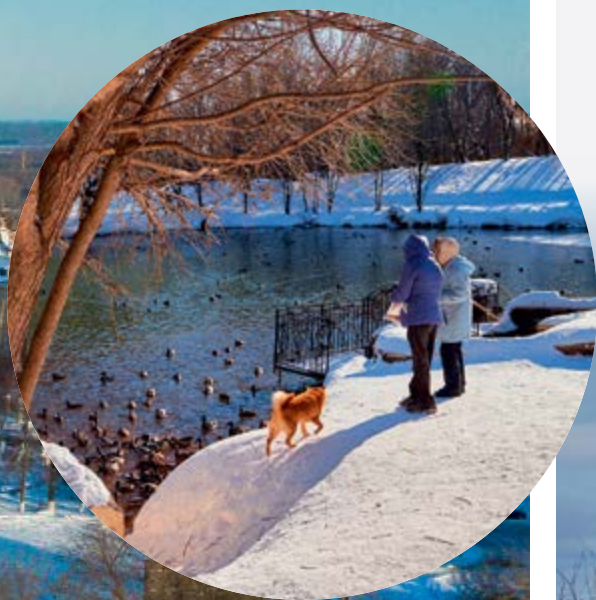

# СУЗДАЛЬ

**ЗАЧЕМ ЕХАТЬ:** полюбоваться классической русской зимой – заснеженными холмами, деревянными избами, куполами церквей и народными гуляньями на морозце.



**ЧТО ПОСМОТРЕТЬ:** вряд ли вы пройдете мимо церквей – подобных сооружений здесь больше 40, а главным считается Спасо-Евфимиев монастырь XIV века. Также погуляйте по Суздальскому кремлю и Гостиному Двору, где можно купить местные сувениры и лакомства.

В списке самых красивых городов зимой Суздаль стабильно в лидерах. При этом зимние прогулки по городу удачно сочетаются с обогревом и подкреплением в местных кафе. Там можно откусать по-настоящему, по-русски: чай из самовара, медовуха, пельмени, вареники, блины, икра, осетрина и даже фаршированная щука – возможно, та самая, которая при жизни исполнила Емелины хотелки из бородатой сказки.



## ВЛАДИМИР

**ЗАЧЕМ ЕХАТЬ:** посетить древнюю столицу Руси, старинный купеческий город, порадоваться ночным народным гуляньям, самовар-party и традиционной рождественской ярмарке.

**ЧТО ПОСМОТРЕТЬ:** белокаменные соборы XII века – Успенский и Дмитриевский. Золотые ворота – уникальный памятник военно-инженерного и архитектурного искусства Древней Руси, символ Владимира и всего Золотого кольца России. Всем любителям панорамных снимков советуем отправиться в бывшую водонапорную башню, со смотровой площадки которой открывается прекрасный вид на город.

Просто погулять и приобрести сувенир на память о Владимире можно на Большой Московской улице, которая является туристическим центром города. Здесь расположены торговые ряды старого Владимира, сувенирные лавки, ресторанчики и кафе, старинные здания и практически все лучшие достопримечательности.



## КАЗАНЬ

**ЗАЧЕМ ЕХАТЬ:** пройтись по Казанскому кремлю, увидеть «падающую» башню и попробовать настоящий чак-чак.

**ЧТО ПОСМОТРЕТЬ:** один из местных символов – мечеть Кул-Шариф. Не пропустите и «падающую» башню Сююмбике, а также Храм всех религий.

В первые дни нового года в казанских парках проходят традиционные зимние мини-фестивали. В парке Горького вас ждет фестиваль самодельных саней «Сани







## СОРТАВАЛА

**ЗАЧЕМ ЕХАТЬ:** насладиться зимними карельскими пейзажами у берегов Ладожского озера.

**ЧТО ПОСМОТРЕТЬ:** в самом городе много необычных построек в стилях северного модерна, неоклассицизма и ампира. Самые интересные здания Сортавалы: Финский банк, дом Библии, береговой амбар, дом купца Сийтонена. Советуем посмотреть на быт карельских народов – он показан в Музее Северного Приладожья.

Если вы размышляете, куда поехать и хотите чего-то нестандартного, то поездку в Сортавалу можно совместить с визитом в горный парк «Рускеала». Когда-то здесь добывали мрамор, а теперь это просто природная достопримечательность: горные утесы, озера, леса. Восхищение гарантировано. Добраться до парка можно на ретропоезде «Рускеальский экспресс» и увидеть завораживающее зрелище: разворот паровоза на поворотном круге. Это огромная металлическая ферма, которая разворачивает на станции локомотив на 180 градусов. А еще у вас есть шанс застать северное сияние в Сортавале.



Казани». Пиратское судно, танк, бэтмобиль – фантазия местных жителей, готовых создать оригинальную повозку из подручных материалов, почти неограниченна. Парк Урицкого открывает новый год Фестивалем снеговиков, а в парке «Крылья Советов» в первый январский вечер проходит ретрокарнавал – здесь воссоздается атмосфера советского времени, а сам праздник превращается в нечто вроде «Голубого огонька».

Путешествие в Казань – это еще и гастрономическое удовольствие. Не забудьте попробовать настоящий суп токмач, пирожки эпочмаки и гордость здешних кулинаров – чак-чак.





## ВОЛОГДА

**ЗАЧЕМ ЕХАТЬ:** любоваться ажурными кружевами, старинными храмами и памятником букве О.

**ЧТО ПОСМОТРЕТЬ:** Вологодский кремль – строить его затеял сам Иоанн IV Грозный. Сегодня на территории кремля находятся два старинных собора и высокая колокольня с лучшей в городе смотровой площадкой. Одно из самых живописных мест города – Кремлевский парк – на Новый год устраивает программы для малышей и выступления участников военно-исторических клубов. Детей катают на пони, лошадях и в повозке Деда Мороза.

Хотите добавить зимнего колорита – отправляйтесь в архитектурно-этнографический музей «Семенково». Встретите Новый год среди аутентичных построек возрастом более 100 лет. В музее под открытым небом, в 12 километрах от Вологды, вас будут ждать увлекательные экскурсии, веселые хороводы, зимние забавы и подарки.



## ТУЛА

**ЗАЧЕМ ЕХАТЬ:** своими глазами увидеть Снегурочку-оберег, прокатиться на «ДедМоробусе» и разгадать тайну тульского пряника.

**ЧТО ПОСМОТРЕТЬ:** большой-пребольшой самовар в самом центре города, а рядом – пряничный домик, от одного вида которого становится тепло и уютно. Еще одна фишка праздничной Тулы – 10-метровая Снегурочка. И пусть никого не удивляет, что у нее нет лица. Ведь это отсыл к старым русским традициям, когда считалось, что куклы без лица – это оберег, в них не могут вселиться злые духи. Поэтому тульская Снегурочка приносит только добро, здоровье и счастье.





Во время новогодних каникул по историческому центру развозит декорированный автобус под названием «ДедМоробус». Четыре раза в день он катает пассажиров под музыку, которую исполняют на духовых инструментах сразу десять Дедов Морозов.



## РЯЗАНЬ

**ЗАЧЕМ ЕХАТЬ:** побывать в «Мастерской снеговика», посмотреть на ледяных великанов и услышать историю про грибы с глазами.

**ЧТО ПОСМОТРЕТЬ:** «рязанский Арбат», где от кремля и до современной застройки пройдет через девять столетий развития города. Если закажете экскурсию, узнаете, почему в старину рязанцев называли «полоумными людищами» и «косопузыми» и как у рязанских грибов появились глаза.

Рязанский кремль, традиционный и уютный, в зимнее время заботливо укрыт снежным покрывалом. Красивейшая Соборная колокольня, грандиозный Успенский собор, изящный Христорождественский собор, уникальная церковь Святого Духа – все впечатляет красотой!

Пройдитесь по Лыбедскому бульвару, окунитесь в мир праздничной иллюминации, нарядных инсталляций, впечатляющих арт-объектов, волшебных фотозон. Здесь же находится «Мастерская снеговика» – площадка, на которой в праздничные дни проводятся разнообразные мастер-классы.

Любознательным будет интересно узнать, что сладкий петушок на палочке – не просто лакомство. Его изобретение стало революционным для пищевой промышленности нашей страны. А еще он связан с именем цесаревича Александра – будущего императора Александра II. Хотите узнать, почему – посетите Музей истории рязанского леденца.



## НИЖНИЙ НОВГОРОД

**ЗАЧЕМ ЕХАТЬ:** любоваться волшебными закатами, гулять по ледяному лабиринту и водить хороводы на ночных гуляньях на ярмарке.

**ЧТО ПОСМОТРЕТЬ:** площадь Минина и Пожарского, где у Георгиевской башни кремля поставили памятник Чкалову (знаменитый летчик родился под Нижним). Тут устанавливают главную елку города, а неподалеку – сцену, с которой радуют песнями и плясками.

Пройдите по Верхне-Волжской набережной до канатной дороги. С нее открывается отличный вид по дороге из Нижнего в старинный городок Бор! А там, в парке «Моховые горы», со смотровой площадки можно взглянуть на Волгу и сам город и ахнуть от восторга.

Еще непременно загляните в новогодний трамвай на пешеходной улице Покровке, ведь именно в Нижнем началось трамвайное дело. А еще там с 1 января и вплоть до конца новогодних выходных устраивают театральные представления!

КАЖДЫЕ

2

МИНУТЫ

ВСПЫХИВАЮТ **ПОЖАРЫ**  
В НОВОГОДНИЕ ПРАЗДНИКИ  
В РОССИИ

**БЕРЕГИТЕ СЕБЯ**  
ПРИ ПОЖАРЕ ЗВОНИТЕ 101



МЧС  
РОССИИ





**МИР**  
ТРАНСПОРТНАЯ КОМПАНИЯ

# СОКРАЩАЯ РАССТОЯНИЯ!

Регулярная доставка грузов без посредников из Москвы и Новосибирска в Мирный, Ленск, Айхал, Удачный

## АВИАПЕРЕВОЗКИ любых грузов

**Ж/Д ПЕРЕВОЗКИ**  
в прямом и смешанном сообщении  
как целых контейнеров,  
так и сборных грузов

## АВТОПЕРЕВОЗКИ с соблюдением температурного режима

- Автоэкспедирование в Москве, Новосибирске, Мирном, Ленске, Удачном, Айхале и других регионах РФ
- Упаковка грузов любой сложности
- Доставка груза до двери получателя

### ВНИМАНИЕ!

Привезем продукты питания! Выступаем официальным представителем для своих клиентов по закупке и доставке от проверенных поставщиков

РЕКЛАМА



Москва: 8 (495) 120-55-08  
Новосибирск: 8 (800) 500-88-88



[www.tkmir.ru](http://www.tkmir.ru)



[info@tkmir.ru](mailto:info@tkmir.ru)

## РОДИНА ДЕДА МОРОЗА

**ВЕЛИКИЙ УСТЮГ** можно смело записывать в классики современной новогодней истории России. Здесь находится официальная резиденция российского Деда Мороза, где в новогодние праздники традиционно проходит великое множество мероприятий. Можно увидеть, как работает почта Деда Мороза, и отправить близким письмо с автографом и настоящей печатью Деда Мороза. Малышня будет рада общению со сказочными существами в Волшебной роще и прогулке по Тропе сказок. Взрослых увлекут обучение основам северной росписи, резьбы по бересте и кружевоплетения, обзор и покупка сувениров в местной сувенирной лавке. А объединят всех – пап, мам и детвору – увлекательное катание на горках и снегоходах, на оленях и лошадях и, конечно же, экскурсия в резиденцию Деда Мороза с осмотром Волшебного зала, комнат мастериц и Снегурочки, Тронного зала.

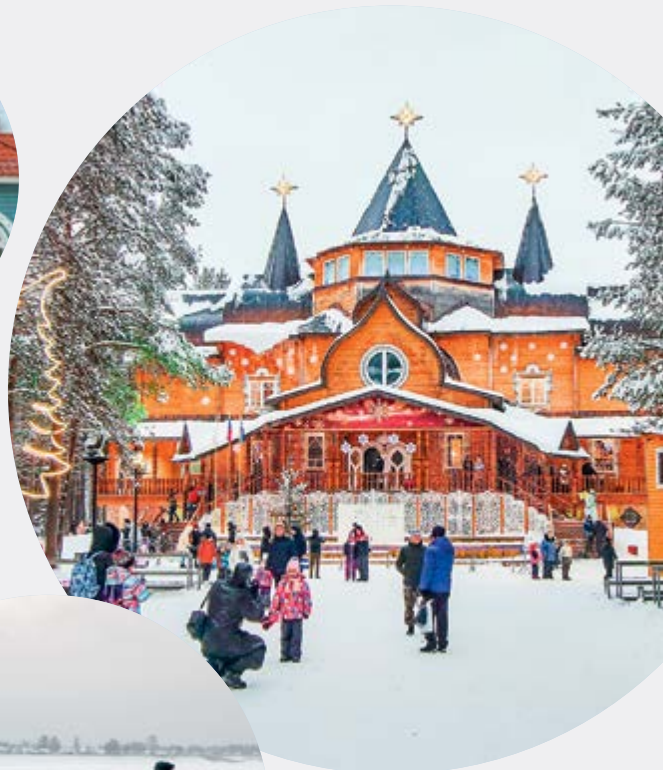



### **Начните с общего массажа тела**

Массаж полезен всегда: он расслабит ваши мышцы, улучшит обменные и восстановительные процессы в организме, успокоит и придаст энергии и сил. Если добавить арома – сауну или хаммам – это поможет подготовить тело к массажу, выгнать шлаки из организма, увлажнить кожу.

### **Порадуйте себя обертыванием**

Это процедура оказывает на кожу тела реминерализующее, детокси-

цирующее, укрепляющее и тонизирующее действие, способствует выведению избыточной жидкости, борется с отеками и целлюлитом, повышает тонус всех тканей, способствует укреплению стенок сосудов, оказывает благоприятное омолаживающее воздействие на кожу. Процедуру можно выполнять и дома, используя пленку, одеяла и специальные средства для обертывания.

Зимой кожа лица и рук испытывает стресс из-за естественных факторов: мороз на улице, сухой воздух в помещениях, соответствующие перепады температуры, поэтому уделите время своему лицу, посетив косметолога.



### **Уходовые процедуры за лицом**

Уход за лицом советуем начать со скульптурного массажа – он воздействует на мышцы лица, подчеркнет его контуры за счет лифтинг-эффекта, выведет лишнюю жидкость, а также уберет отечность. После него можно перейти к процедуре поверхностного пилинга кожи лица и витаминизирующим и увлажняющим маскам.

Важно! Срединный или глубокий пилинг делать не рекомендуется как минимум за неделю до даты икс, как и инъекционные процедуры – видимые последствия после таких воздействий могут не исчезнуть даже через неделю. При острой необходимости воспользуйтесь лучше методиками аппаратной косметологии, например RF- или LPG-терапией.

Можно сделать антистресс-уход, УЗ-чистку, ручной или аппаратный массаж лица – все это прекрасно восстанавливает тонус, насыщает кожу кислородом, очищает от несовершенств, стимулирует синтез коллагена и дарит лицу здоровый цвет.

# Накануне волшебства

Декабрь не зря считают самым светлым и взбалмошным месяцем – за 31 день нужно столько всего успеть. Мы решили немного облегчить вам задачу и составили предновогодний чек-лист, в котором собрали все самые важные дела. Пусть он послужит вам помощью, которая так нужна всем нам в следующие четыре недели.

пред-  
праздничный  
бьюти-чек

*Заставьте волосы сиять  
блеском и здоровьем*

Здесь не обойтись без маски для волос. Много времени это не занимает, но эффект виден сразу, и в домашних условиях эту полезную процедуру для волос сделать просто.



*Продумайте заранее*

*яркие акценты –  
макияж, укладку,  
маникюр. Иногда*

*именно они становятся  
«говорящими»  
деталью вашего  
образа.*



*Подкорректируйте  
форму бровей*

Брови должны быть красивыми и ухоженными абсолютно всегда. Именно поэтому делайте коррекцию и окрашивание хотя бы раз в пару месяцев, чтобы форма была правильной и они были ярче и выразительнее.

Можно позаботиться и о своем взгляде: для этого посетите мастера по наращиванию ресниц, после визита взгляд будет эффектным и ослепительным.



# Внимание!

# Транспортная безопасность!

# Важная информация

# Уважаемые пассажиры!

Вы находитесь в зоне транспортной безопасности!



Требования по соблюдению транспортной безопасности для физических лиц, следующих либо находящихся на объектах транспортной инфраструктуры или транспортных средствах (Постановление Правительства Российской Федерации от 22 сентября 2023 года № 1550)

**Все физические лица, следующие либо находящиеся на объектах транспортной инфраструктуры или транспортных средствах, обязаны:**

- а) выполнять требования сил обеспечения транспортной безопасности, направленные на обеспечение транспортной безопасности, а также не предпринимать действий, препятствующих выполнению ими служебных обязанностей;
- б) информировать силы обеспечения транспортной безопасности о событиях или действиях, создающих угрозу транспортной безопасности объекта транспортной инфраструктуры или транспортного средства;
- в) осуществлять проход (проезд) в зону транспортной безопасности в соответствии с правилами проведения досмотра, дополнительного досмотра и повторного досмотра в целях обеспечения транспортной безопасности, устанавливаемыми в соответствии с частью 13 статьи 12.2 Федерального закона «О транспортной безопасности».

**Физическим лицам, следующим либо находящимся на объектах транспортной инфраструктуры или транспортных средствах, запрещается:**

- а) проносить (провозить) в зону транспортной безопасности оружие, взрывчатые вещества или другие устройства, предметы и вещества, в отношении которых в соответствии с правилами проведения досмотра, дополнительного досмотра и повторного досмотра в целях обеспечения транспортной безопасности, устанавливаемыми в соответствии с частью 13 статьи 12.2 Федерального закона «О транспортной безопасности», предусмотрены запрет или ограничение на перемещение в зону транспортной безопасности или ее часть;

- б) препятствовать функционированию технических средств обеспечения транспортной безопасности, расположенных в зоне транспортной безопасности;
- в) принимать материальные объекты для их перевозки на транспортном средстве без прохождения процедуры досмотра в целях обеспечения транспортной безопасности;
- г) совершать действия, создающие препятствия (в том числе с использованием транспортных и других технических средств) функционированию транспортного средства или ограничивающие функционирование объектов транспортной инфраструктуры, включая распространение заведомо ложных сообщений о событиях или действиях, создающих угрозу транспортной безопасности объекта транспортной инфраструктуры или транспортного средства, а также действия, направленные на повреждение (хищение) элементов объекта транспортной инфраструктуры или транспортного средства, которые могут привести их в негодное для эксплуатации состояние либо состояние, угрожающее жизни или здоровью персонала субъекта транспортной инфраструктуры или подразделения транспортной безопасности, пассажиров и других лиц;
- д) передавать сторонним лицам документы, предоставляющие право прохода (проезда) в зону транспортной безопасности;
- е) осуществлять проход (проезд) в зону транспортной безопасности вне (в обход) установленных субъектом транспортной инфраструктуры или перевозчиком проходов (проездов);
- ж) предпринимать действия, имитирующие подготовку к совершению либо совершение актов незаконного вмешательства в отношении объекта транспортной инфраструктуры или транспортного средства;
- з) использовать пиротехнические изделия.



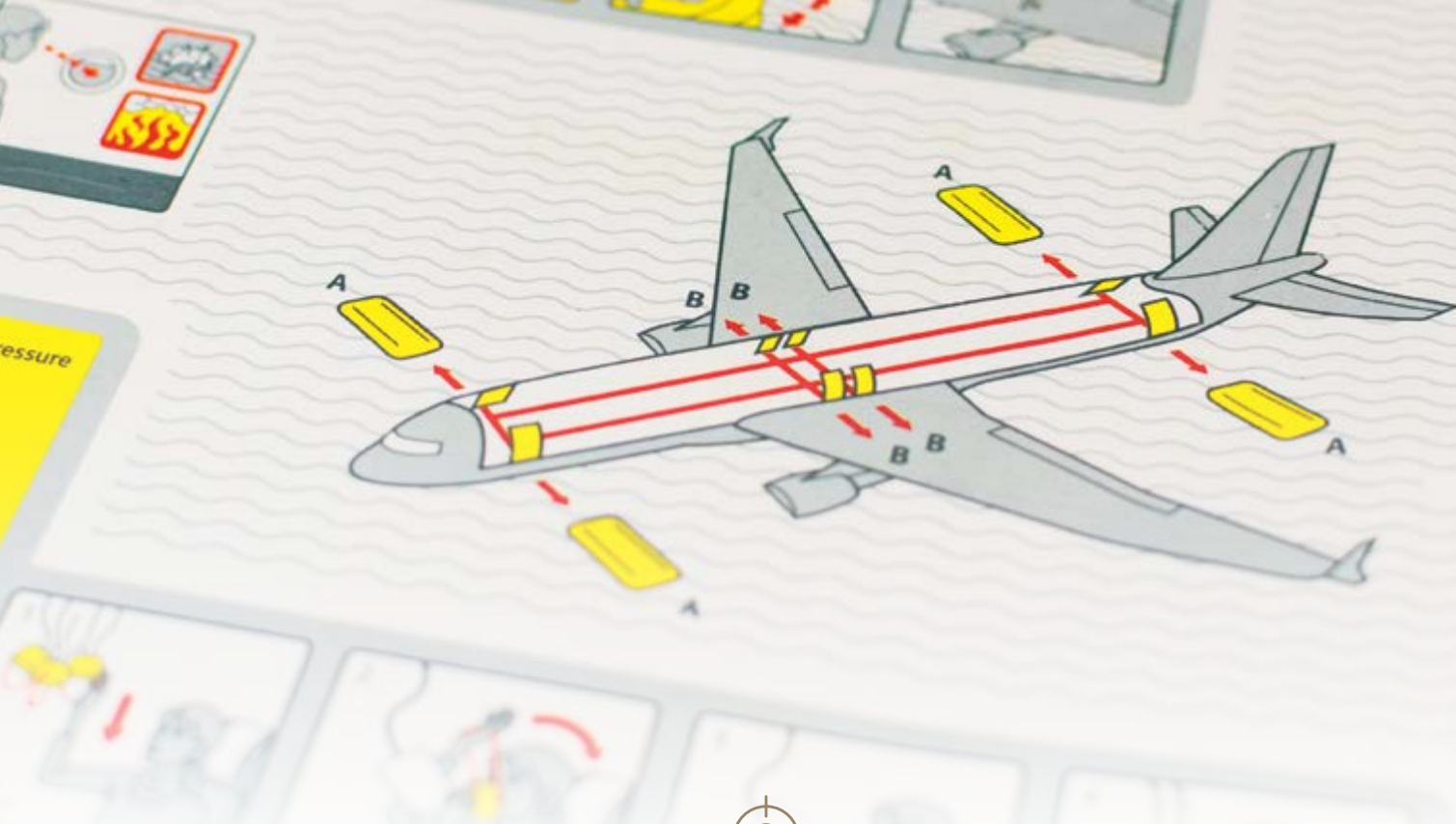

Перечни оружия, взрывчатых веществ или других устройств, предметов и веществ, в отношении которых установлен запрет или ограничение на перемещение в зону транспортной безопасности или ее часть

**1. Перечень оружия:** 1.1. Боевое оружие и его основные части, а также боеприпасы к такому оружию. 1.2. Оружие гражданское и служебное. 1.3. Оружие, производимое только для экспорта, отвечающее требованиям стран-импортеров. 1.4. Оружие служебное и его основные части. 1.5. Холодное оружие.

**2. Перечень взрывчатых веществ:** 2.1. Средства пиротехнические. 2.2. Взрывчатые вещества. 2.3. Составные части взрывных устройств. 2.4. Снаряжение и прочие составные части взрывных устройств.

**3. Перечень других устройств, предметов и веществ, в отношении которых установлен запрет или ограничение на перемещение в зону транспортной безопасности или ее часть:**

3.1. Предметы и вещества, содержащие опасные радиоактивные агенты. 3.2. Предметы и вещества, содержащие опасные химические агенты. 3.3. Предметы и вещества, содержащие опасные биологические агенты. 3.4. Предметы, содержащие взрывчатые вещества. 3.5. Изделия, конструктивно сходные с огнестрельным оружием, пневматическим оружием и холодным оружием, а также способные применяться при совершении АНВ в качестве таких видов оружия: 1) огнестрельного оружия; 2) пневматического оружия с дульной энергией более 3 Дж; 3) холодного оружия, включая: кастеты всех видов; метательное оружие; клинковое, древковое, режущее, рубяще-режущее, колющее и колюще-режущее оружие с длиной

клинки или заостренной твердой части более 6 см; ударное, рубящее или ударно-раздробляющее оружие массой более 200 граммов. 3.6. Предметы и вещества, имеющие внешние признаки схожести с оружием, взрывчатыми веществами или другими устройствами, предметами и веществами, в отношении которых установлены запрет или ограничение на перемещение в зону транспортной безопасности или ее часть и (или) которые могут быть использованы для совершения актов незаконного вмешательства.

**Ознакомиться с полным перечнем можно в приказе Министерства транспорта Российской Федерации от 23 июля 2015 года № 227.**

**Основаниями для пересечения объектами досмотра – физическими лицами границ перевозочного сектора транспортных средств является наличие у таких лиц документов, удостоверяющих личность, и перевозочных (проездных) документов, посадочных талонов, оформленных в установленном порядке (в том числе в электронном виде), действующих на момент проведения досмотра, дополнительного досмотра и повторного досмотра; отсутствие у таких лиц запрещенных или ограниченных для перемещения предметов и веществ.**



Ответственность пассажиров за нарушение требований по соблюдению транспортной безопасности

**За неисполнение требований по обеспечению транспортной безопасности предусмотрена административная и уголовная ответственность согласно статье 11.15.1 Кодекса Российской Федерации об административных правонарушениях и статье 263.1 Уголовного кодекса Российской Федерации.**

# Сервисы

## для наших пассажиров



УПАКОВКА  
БАГАЖА



ДОПОЛНИТЕЛЬНОЕ  
МЕСТО  
РУЧНОЙ КЛАДИ



ЗАБРОНИРОВАТЬ  
ОТЕЛЬ



ПОСЕТИТЬ  
БИЗНЕС-ЗАЛ

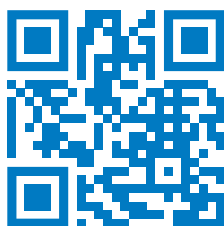

[www.alrosa.aero](http://www.alrosa.aero)



ПУТЕШЕСТВУЙТЕ  
С ЖИВОТНЫМИ



ВЫБОР  
МЕСТА



ЗАКАЗАТЬ  
ЭКСКУРСИЮ



ВОЗДУШНАЯ  
ПОЧТА



**АЛРОСА**  
АВИАКОМПАНИЯ

# ЭКСКУРСИИ И ТУРЫ ПО РОССИИ И МИРУ



БРОНИРУЙТЕ  
НА САЙТЕ  
ALROSA.AERO



# ХОЛМЫ



## Эффективное восстановление — главная инвестиция в качество жизни

Программы медицинской  
реабилитации после травм,  
операций и инсультов

Круглосуточное  
медицинское  
сопровождение

Современное  
медицинское  
оборудование

Ресторан  
здорового  
питания

Живописная  
природа  
Истры

Реабилитационный центр “Холмы”  
Московская область, округ Истра, деревня Холмы, 50

8 (800) 777-10-20

[holmy-rehab.ru](http://holmy-rehab.ru)



ИМЕЮТСЯ ПРОТИВОПОКАЗАНИЯ. НЕОБХОДИМА КОНСУЛЬТАЦИЯ СПЕЦИАЛИСТА